



CATÁLOGO de TARIFAS TABÍCEM

BUILD IMPROVEMENT



índice

Presentación de la empresa	3 - 6
Bloque caravista, cerramiento, estructural.....	7 - 16
Encofrados	17 - 18
Estructura - Forjados - Vigas	19 - 23
Acústica	24 - 25
Remates	28
Consolidación taludes	29
Pavimentos	30 - 33
Bordillos obra pública	34 - 41
Bordillos jardín	42 - 43
Conductos de ventilación	44 - 45
Morteros - Adhesivos	48 - 50
Condiciones generales de venta y suministro	51

Nota: Los colores tarifcados hacen referencia a los habituales: salmón, crema, rojo y Wilson.
Para otros colores, solicitar precio.





Desde Tabicem le invitamos a descubrir nuestros prefabricados de hormigón, un producto más limpio y ecológico, una idea que ayuda a nuestro medio ambiente y a su sostenibilidad.

En Tabicem estamos convencidos que el desarrollo de estos nuevos elementos, tratados con áridos reciclados, es el futuro.

Por ese motivo colaboramos con el Centro Tecnológico del Fuego de AIDICO, donde se realizaron pruebas de resistencia al fuego de nuestro producto Tabicem Acústico con resultados también positivos.

En este catálogo encontrará todos los productos que hemos analizado y que hoy ofrecen óptimas soluciones tanto a la edificación como a la obra pública.

TABÍCEM



prefabricados



forjados



morteros



hormigones



NUESTRA MISIÓN

Gracias a nuestro entusiasmo, a nuestro trabajo en equipo y a nuestros valores, queremos ayudar a todos aquellos que buscan crear el hogar ideal, bien sea construyendo uno nuevo o reformando el actual. Para ambos casos, nuestro enfoque está en mirar más allá de nuestro colaborador-cliente y fijarnos en las personas que va a disfrutar del entorno cuyos materiales hemos proporcionado.

NUESTROS VALORES

Nuestro valor guía es la búsqueda de la perfección, o bien la pasión por la excelencia, entendida como amor por lo bello y bien hecho, y la ética, entendida como construcción de valor en el tiempo a través de la sostenibilidad, la transparencia y la valorización de las personas

- T**rabajo en equipo
- A**tención al cliente
- B**eneficio compartido
- I**nnovación
- C**ompromiso
- E**cología
- M**otivación

NUESTRA VISIÓN

Queremos ser el punto de referencia de todos los profesionales del sector de la construcción. Una empresa innovadora que propone los mejores productos y soluciones y que, gracias a ello, crece y se convierte en líder de la alta gama.

HISTORIA DE LA EMPRESA

En el año **1979**, José Martínez crea, en Lo Catalán (San Miguel de Salinas), el proyecto embrión de lo que posteriormente será Tabicem, que se compone de tres personas y un pequeño almacén dedicado a la prefabricación e instalación de tabiques de yeso.

La empresa implanta en el sector varias soluciones innovadoras, como la tabiquería de caña. A principio de los años ochenta, ya cuenta con tres camiones y cinco personas en plantilla.

En **1981** se adquiere en la carretera Torrevieja-Crevillente las instalaciones donde hoy en día se ubica la central de la empresa, y comienza la distribución de materiales de construcción, al principio muy seleccionados, como ladrillo, celosía, etc., además alberga una pequeña exposición de azulejos y revestimientos.

En **1982** se constituye Tabiprema como razón social. Comienza la distribución a mediana escala de materiales de construcción.

En **1992**, el sector de la construcción comienza a salir del gran bache económico coyuntural y la empresa se convierte en un referente del sector de la construcción. En ese momento ya dispone de ocho camiones.

El negocio se amplía notablemente, y para sostener el ritmo de crecimiento es imprescindible disponer de más espacio físico: en



1993 se adquiere la nave colindante, ampliando notablemente las instalaciones.

En **1999** se adquiere el terreno situado en Los Montesinos, barrio de Los Pérez, constituyendo la plataforma logística de la empresa, con una superficie de almacenamiento de 120.000 metros, donde en el año 2000 se construye la Fábrica de Bloques de Hormigón, totalmente mecanizada y robotizada, con lo que TABICEM pasa a fabricar parte de los materiales que distribuye.

En **2004**, TABICEM instala un nuevo ERP centralizando así todas las operaciones de la empresa en tiempo real. Se crea la página Web y se implanta un sistema de vídeo vigilancia en todos los centros, se implementa el sistema de información y somos pioneros trabajando con voz IP entre nuestros almacenes.

En **2005**, TABICEM realiza el montaje y puesta en marcha de su segunda planta de prefabricados con una capacidad de producción que dobla la existente. Esta planta abre nuevas líneas de negocio a la empresa.

En **2007** se implanta el comité de dirección, se crea comité de créditos y el departamento jurídico. El Consejo de Administración forma parte de la dirección de la empresa. Se crea el plan estratégico. Se adquiere el 100 % de Conterevega

En **2008** se implanta el sistema de calidad. Se adquieren terrenos en Alicante para la apertura de un nuevo centro. Se firman acuerdos de logística con distintos proveedores a nivel nacional. Se firman dos contratos de obra pública. Se edita el primer catálogo de ofertas para fidelizar y atraer clientes y visitas a los centros.

En la actualidad, TABICEM es una empresa plenamente consolidada en el sector de la construcción, que dispone en total, de 185.000 m² de almacenaje y exposición, una plantilla de 150 personas y 80 camiones propios. Todas las instalaciones están conectadas en tiempo real informáticamente, integradas en el ERP corporativo.

En **2009** se certifica con AENOR obteniendo la ISO 9001:2008. Puesta en marcha en Agosto de la Planta de Hormigón en San Miguel de Salinas. El proyecto de futuro de TABICEM aúna todos los logros conseguidos y continúa desarrollando una política de empresa centrada en la calidad del producto y el servicio al cliente.

En **2010** concluiremos la certificación ISO 14001:2004. Este será el año del marketing, puesto que gran parte de los esfuerzos comerciales se centrarán en posicionar a la empresa en el segmento de mercado buscado. Importante reestructuración de la empresa, se ajustan los costes al máximo. Nuevo escenario más competitivo y complicado. Nuestro objetivo fundamental fidelizar a los clientes activos y optimizar la gestión al máximo.

En **2011** se desarrollarán nuevas líneas de producto para completar la oferta integral de vivienda. Se consolidará el servicio integral de gestión de proyectos. Nuevos productos en TABICEM, desarrollo sostenible. Nueva estructura organizativa, nueva definición de responsabilidades. Escisión de actividades y extinción de aéreas de negocio no productivas. Reestructuración financiera.



En **2013** Traslado y agrupación de los centros productivos de hormigón. Implantación de nuevo sistema de control y producción de hormigón fresco según EHE-08.

En **2014** consolidación y recuperación del sector con una ligera mejoría de las previsiones económicas. Implantación de un nuevo ERP vertical del sector. Desarrollo de una nueva página web más actual y dinámica. Reestructuración de los sistemas productivos y apertura de nuevos puntos de venta con colaboradores externos.

En **2018** se pone en marcha nuestra primera fábrica de mortero seco en silo en nuestros terrenos de San Miguel de Salinas.

En **2019** comenzamos a operar en nuestra fábrica de mortero seco de Alicante, tanto a granel como en productos ensacados (morteros y adhesivos).

En abril **2021** nos ponemos a la vanguardia del sector con la puesta en marcha nuestra tercera planta de morteros, ubicada en San Miguel de Salinas, su planteamiento es la producción de morteros especiales ensacados y productos para juntas envasados en formato de bolsas de 5 kg.



Declaración Ambiental
Prefabricado de Hormigón



Declaración Ambiental
Mortero Seco



BLOQUE CARAVISTA HCV



HCV-8 8 x 19 x 49

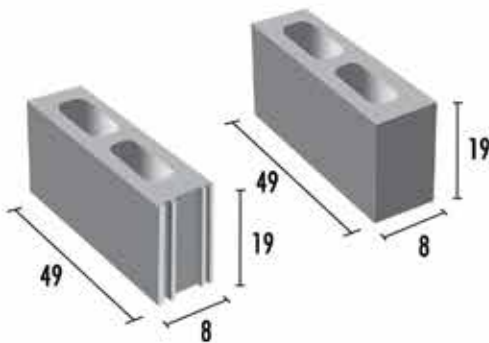

PIEZAS PALET	PESO PIEZA KG	PESO PALET KG	PIEZAS M ²
120	11,3	1.356	10,7

CÓDIGO	COLOR	PRECIO UNIDAD
0020645000425	GRIS	0,70 €
0020645000XXX	COLOR	0,90 €

HCV-15 14 x 19 x 39

PIEZAS PALET	PESO PIEZA KG	PESO PALET KG	PIEZAS M ²
95	12,5	1.188	12,5

CÓDIGO	COLOR	PRECIO UNIDAD
0020645000246	GRIS	1,09 €
0020645000XXX	COLOR	1,47 €

Incluido P.P. de extremos lisos y medios

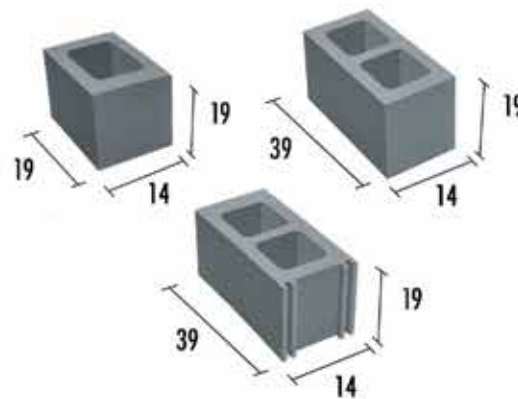

HCV-20 19 x 19 x 39

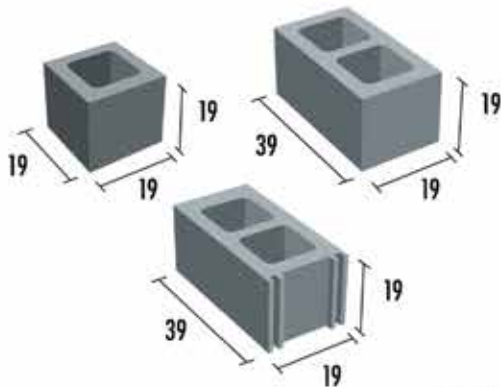

PIEZAS PALET	PESO PIEZA KG	PESO PALET KG	PIEZAS M ²
75	16,5	1.237	12,5

CÓDIGO	COLOR	PRECIO UNIDAD
0020645000066	GRIS	1,22 €
0020645000XXX	COLOR	1,64 €

Incluido P.P. de extremos lisos y medios

* Disponemos de palets completos de HCV extremos lisos

ZUNCHO CARAVISTA



HCV Z-15 14 x 19 x 39

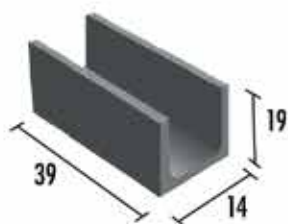

PIEZAS PALET	PESO PIEZA KG	PESO PALET KG	PIEZAS ML
105	14	1.470	2,5

CÓDIGO	COLOR	PRECIO UNIDAD
0020645000258	GRIS	1,40 €
0020645000XXX	COLOR	1,75 €

HCV Z-20 19 x 19 x 39

PIEZAS PALET	PESO PIEZA KG	PESO PALET KG	PIEZAS ML
75	19,24	1.443	2,5

CÓDIGO	COLOR	PRECIO UNIDAD
0020645000109	GRIS	1,87 €
0020645000XXX	COLOR	2,35 €

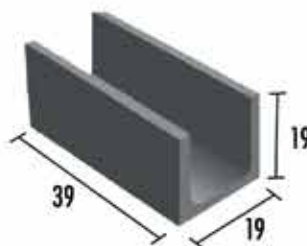

Ejemplos Caravista



Crema



Gris



Blanco



Salmón

EJEMPLOS SPLIT

Blanco Macael



Blanco Alicante



Crema



Salmón



EJEMPLOS SPLIT



Cuero



Gris



Acero



Negro



SPLIT 12

LADRILLO 12 x 12 x 25

PIEZAS PALET	PESO PIEZA KG	PESO PALET KG	PIEZAS M ²
192	5,3	1.017	32

CÓDIGO	COLOR	PRECIO UNIDAD
0020645000160	GRIS	0,68 €
0020645000XXX	COLOR	0,75 €

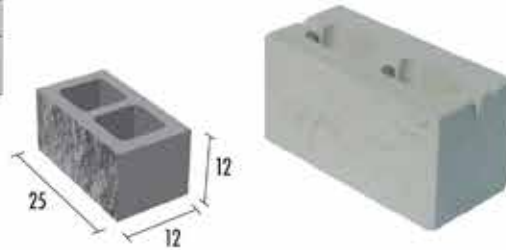

ESQUINA 12 x 12 x 25

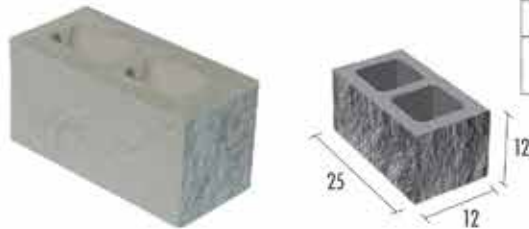

PIEZAS PALET	PESO PIEZA KG	PESO PALET KG	PIEZAS M ²
192	6,3	1.210	---

CÓDIGO	COLOR	PRECIO UNIDAD
0020645000168	GRIS	2,07 €
0020645000XXX	COLOR	2,47 €

PLAQUETA 5 x 12 x 25

PIEZAS PALET	PESO PIEZA KG	PESO PALET KG	PIEZAS M ²
400	4	1.600	36

CÓDIGO	COLOR	PRECIO UNIDAD
0020645000164	GRIS	0,61 €
0020645000XXX	COLOR	0,68 €

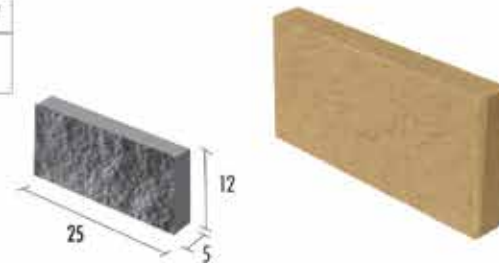

SPLIT 20

BLOQUE 19 x 19 x 39

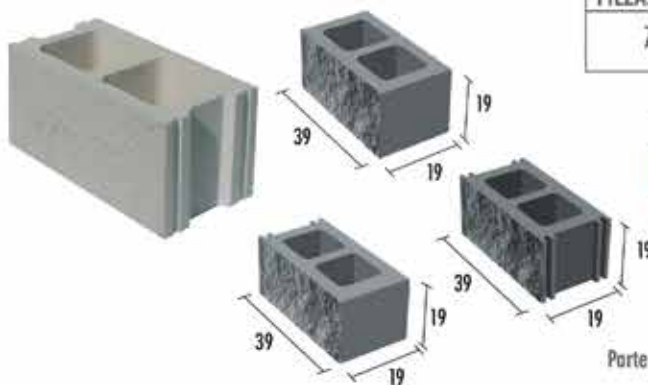

PIEZAS PALET	PESO PIEZA KG	PESO PALET KG	PIEZAS M ²
75	17,5	1.312	12,5

CÓDIGO	COLOR	PRECIO UNIDAD
0020645000144	GRIS	1,55 €
0020645000XXX	COLOR	1,92 €

Parte proporcional de 1 extremo liso, 2 extremos lisos y bloque a partir.

BLOQUE ESQUINA 19 x 19 x 39

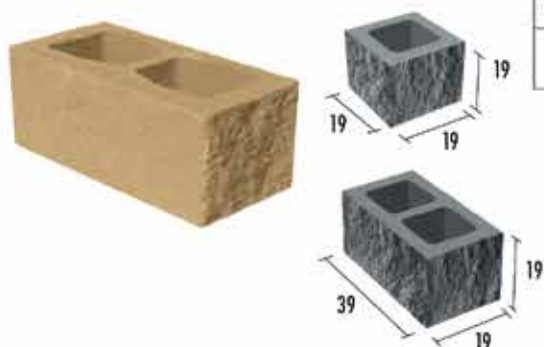

PIEZAS PALET	PESO PIEZA KG	PESO PALET KG	PIEZAS M ²
60	18	1.080	---

CÓDIGO	COLOR	PRECIO UNIDAD
0020645000152	GRIS	2,07 €
0020645000XXX	COLOR	2,47 €

BLOQUE 2 CARAS 19 x 19 x 39

PIEZAS PALET	PESO PIEZA KG	PESO PALET KG	PIEZAS M ²
75	18	1.350	12,5

CÓDIGO	COLOR	PRECIO UNIDAD
0020645000235	GRIS	3,50 €
0020645000XXX	COLOR	4,25 €

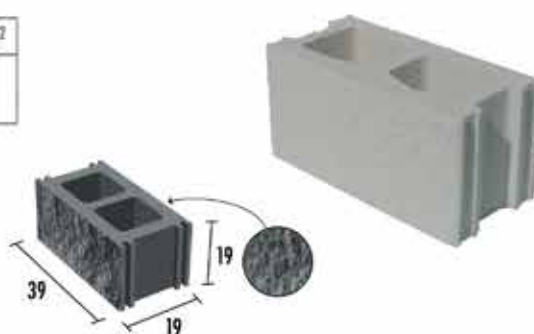

BLOQUE 3 CARAS 19 x 19 x 39

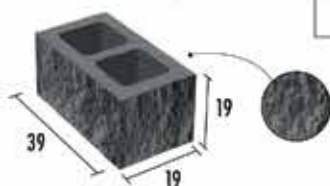

PIEZAS PALET	PESO PIEZA KG	PESO PALET KG	PIEZAS M ²
60	19,4	1.164	---

CÓDIGO	COLOR	PRECIO UNIDAD
0020645000234	GRIS	6,50 €
0020645000XXX	COLOR	7,40 €

BLOQUE 3 CARAS PILAR 19 x 19 x 39

PIEZAS PALET	PESO PIEZA KG	PESO PALET KG	PIEZAS M ²
60	19,4	1.164	---

CÓDIGO	COLOR	PRECIO UNIDAD
0020645000332	GRIS	3,20 €
0020645000XXX	COLOR	3,57 €

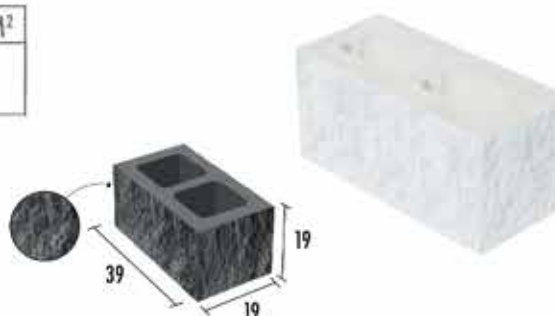

ZUNCHO Z-20 19 x 19 x 39

PIEZAS PALET	PESO PIEZA KG	PESO PALET KG	PIEZAS ML
75	22	1.650	2,5

CÓDIGO	COLOR	PRECIO UNIDAD
0020645000148	GRIS	1,84 €
0020645000XXX	COLOR	2,52 €

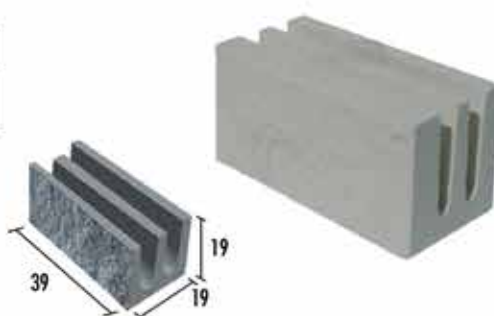

PLAQUETA 5 x 19 x 39

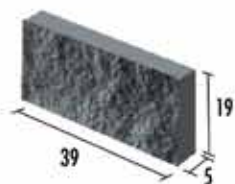

PIEZAS PALET	PESO PIEZA KG	PESO PALET KG	PIEZAS M²
176	8	1.408	12,5

CÓDIGO	COLOR	PRECIO UNIDAD
0020645000156	GRIS	1,15 €
0020645000XXX	COLOR	1,25 €

Colores ladrillo split



BLOQUE VALLAS H-15 14 x 19 x 39

PIEZAS PALET	PESO PIEZA KG	PESO PALET KG	PIEZAS M ²
95	12,3	1.169	12,5

Incluido P.P. de extremos lisos y medios

CÓDIGO	COLOR	PRECIO UNIDAD
0020645000245	GRIS	0,70 €

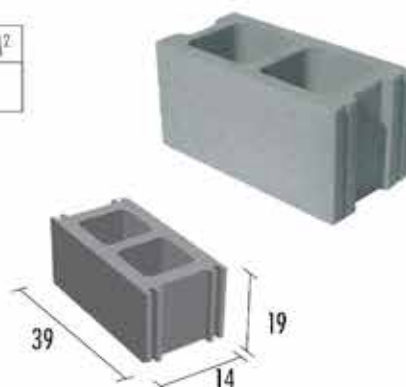

ZUNCHO Z-15 14 x 19 x 39

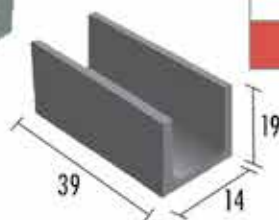

PIEZAS PALET	PESO PIEZA KG	PESO PALET KG	PIEZAS ML
105	14	1.470	2,5

CÓDIGO	COLOR	PRECIO UNIDAD
0020645000250	GRIS	0,85 €

BLOQUE VALLAS H-40 19 x 19 x 39

PIEZAS PALET	PESO PIEZA KG	PESO PALET KG	PIEZAS M ²
75	12,8	960	12,5

CÓDIGO	COLOR	PRECIO UNIDAD
0020645000050	GRIS	0,70 €

Incluido P.P. de extremos lisos, medios y bloque a partir

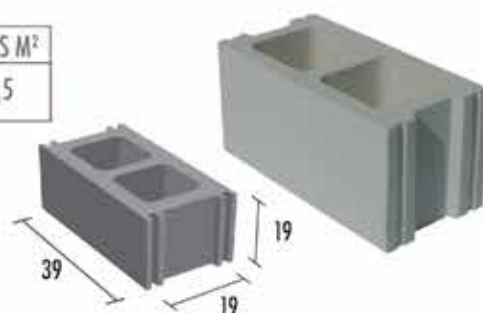

BLOQUE VALLAS M-40 19 x 19 x 39

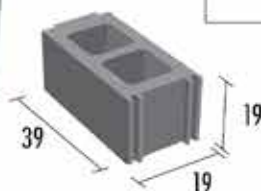

PIEZAS PALET	PESO PIEZA KG	PESO PALET KG	PIEZAS M ²
75	13,10	10,28	12,5

CÓDIGO	COLOR	PRECIO UNIDAD
0020645000053	GRIS	0,70 €

Incluido P.P. de extremos lisos, medios y bloque a partir

BLOQUE H-60 19 x 19 x 39

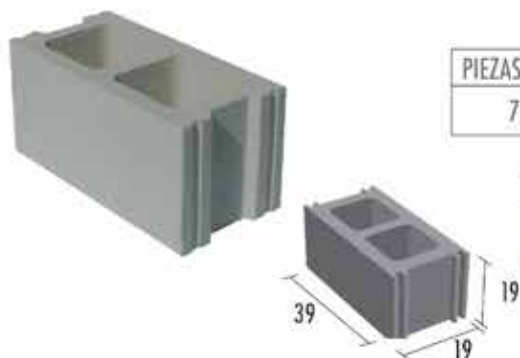

PIEZAS PALET	PESO PIEZA KG	PESO PALET KG	PIEZAS M ²
75	16,42	1.232	12,5

CÓDIGO	COLOR	PRECIO UNIDAD
0020645000051	GRIS	0,82 €

Incluido P.P. de extremos lisos, medios y bloque a partir

ZUNCHO Z-20 19 x 19 x 19

PIEZAS PALET	PESO PIEZA KG	PESO PALET KG	PIEZAS ML
150	6,74	1.011	5

CÓDIGO	COLOR	PRECIO UNIDAD
0020645000106	GRIS	0,70 €

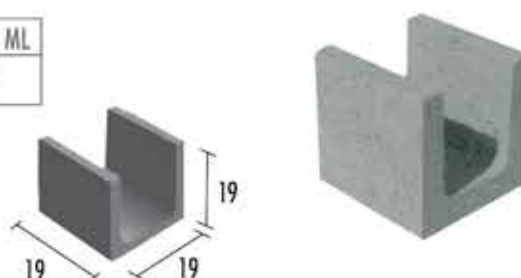

ZUNCHO Z-40 19 x 19 x 39

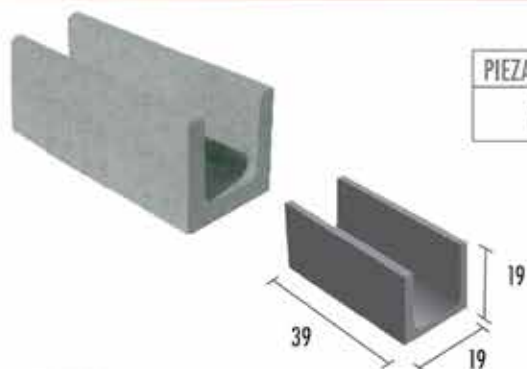

PIEZAS PALET	PESO PIEZA KG	PESO PALET KG	PIEZAS ML
75	19,24	1.443	2,5

CÓDIGO	COLOR	PRECIO UNIDAD
0020645000111	GRIS	1,25 €

TABICEM R-10 20 x 20 x 40



PIEZAS PALET	PESO PIEZA KG	PESO PALET KG	PIEZAS M ²
70	21	1.470	12,5

CÓDIGO	COLOR	PRECIO UNIDAD
0020645000316	GRIS	1,55 €

Incluido P.P. de extremos lisos y medios

BLOQUES DE CERRAMIENTO

C-8 8 x 20 x 50

PIEZAS PALET	PESO PIEZA KG	PESO PALET KG	PIEZAS M ²
120	11,3	1.356	10,7

Incluido P.P de extremos lisos, medios y bloque a partir

CÓDIGO	COLOR	PRECIO UNIDAD
0020645000402	GRIS	0,60 €

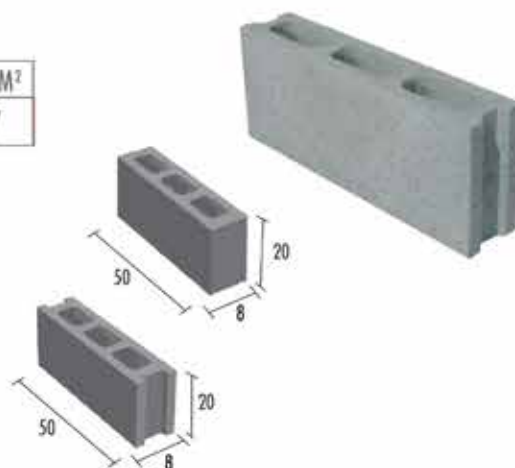

C-12 12 x 20 x 50

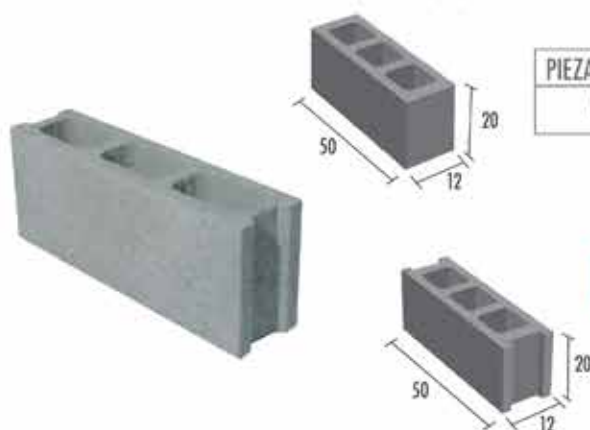

PIEZAS PALET	PESO PIEZA KG	PESO PALET KG	PIEZAS M ²
80	12,78	1.022	10

Incluido P.P de extremos lisos, medios y bloque a partir

CÓDIGO	COLOR	PRECIO UNIDAD
0020645000052	GRIS	0,78 €

BLOQUE DC-25 25 x 20 x 40

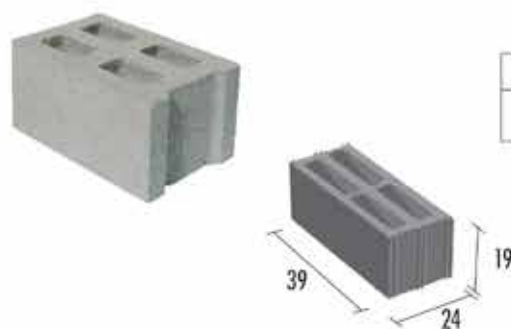

PIEZAS PALET	PESO PIEZA KG	PESO PALET KG	PIEZAS M ²
65	21,5	1.400	12,5

Incluido P.P. de extremos lisos y medios

CÓDIGO	COLOR	PRECIO UNIDAD
0020645000049	GRIS	1,60 €

BLOQUES DE ENCOFRADO

BLOQUE DE ENCOFRADO 25 25 x 20 x 50

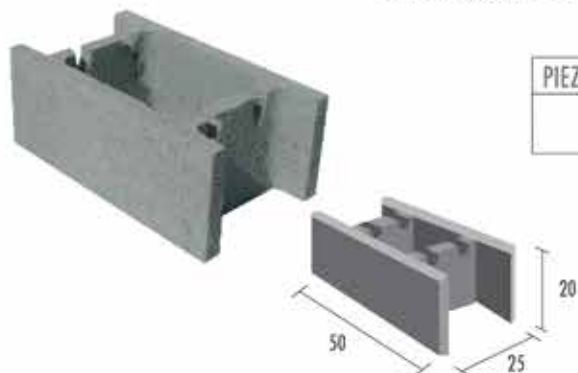

PIEZAS PALET	PESO PIEZA KG	PESO PALET KG	PIEZAS M ²
40	18,34	734	10

CÓDIGO	COLOR	PRECIO UNIDAD
0020645000054	GRIS	1,05 €

BLOQUE DE ENCOFRADO 30 30 x 20 x 50

PIEZAS PALET	PESO PIEZA KG	PESO PALET KG	PIEZAS M ²
40	21,06	842	10

CÓDIGO	COLOR	PRECIO UNIDAD
0020645000055	GRIS	1,21 €

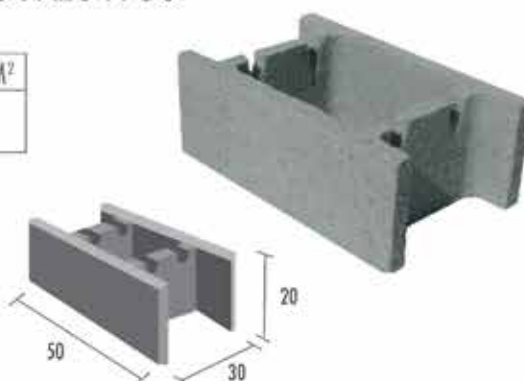

Nueva incorporación, Bloque de hormigón 8 x 10 x 20. Consulta





Colocación del bloque encofrado

El Bloque de muro armado hace la función de encofrado para muros de contención, depósitos y bajos de vivienda, con la diferencia que una vez utilizado no hace falta desencofrar, además aporta resistencia estructural y su colocación es muy sencilla.

Es muy importante prestarle el máximo interés a la unión entre la zapata y el muro, la junta de hormigonado ha de realizarse correctamente para que no sea un punto frágil de la estructura y la conexión

de la armadura zapata-muro han de tener la longitud de solape correcta para que realicen una buena transmisión de esfuerzos.

Utilizando el bloque de muro armado se podrá prescindir de los aparatosos encofrados, que tiene una vida útil escasa, olvidando el eterno problema del tiempo de desencofrado.

Esta construcción permite que las armaduras sean continuas dentro del muro, sin interrupción.

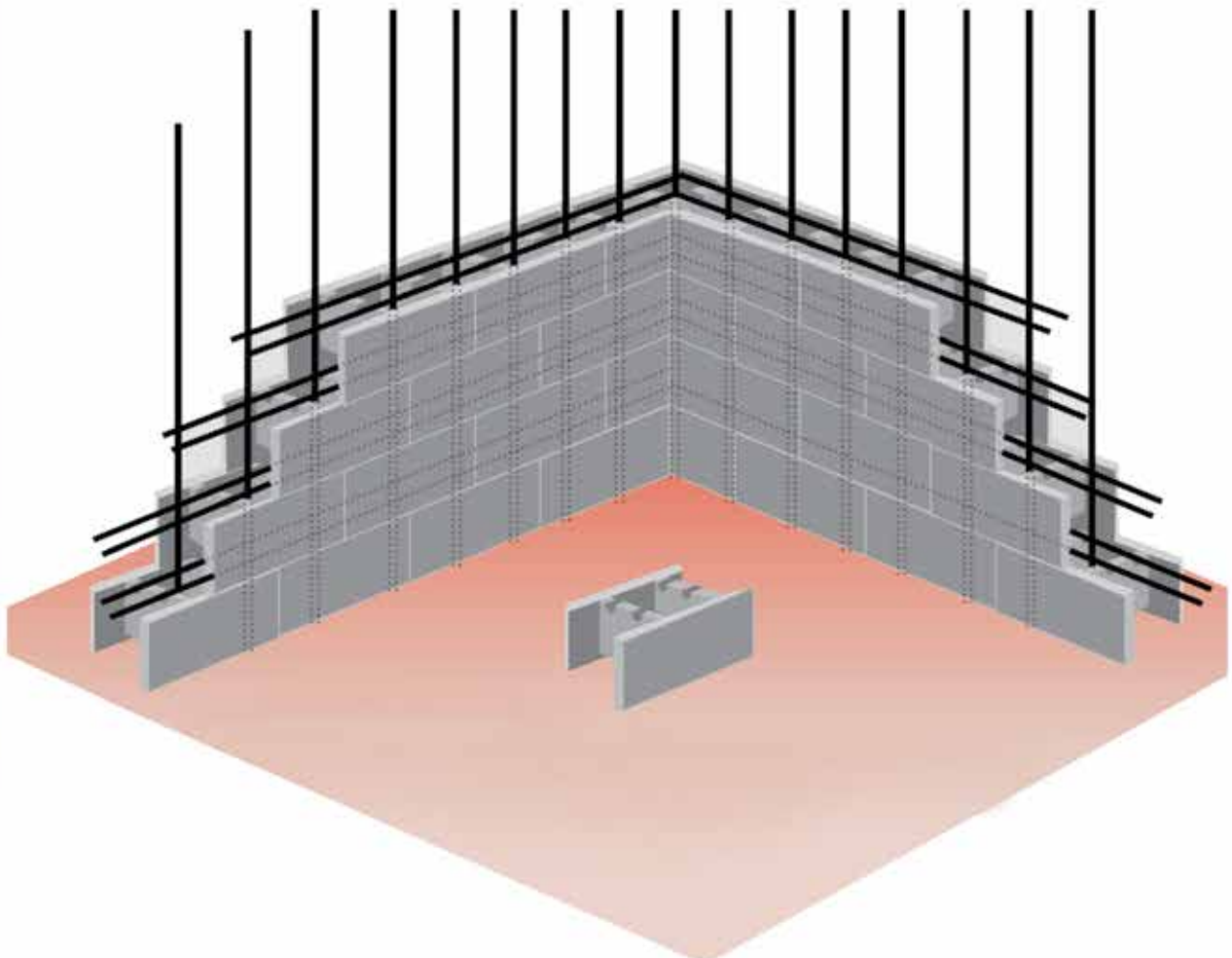

CASETONES RETICULARES

CASETÓN RETICULAR 22 x 23 x 70

PIEZAS PALET	PESO PIEZA KG	PESO PALET KG	PIEZAS M ²
40	30	1.200	6,21

CÓDIGO	COLOR	PRECIO UNIDAD
0020645000389	GRIS	1,39 €

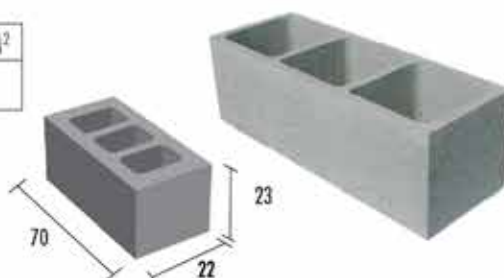

CASETÓN RETICULAR 25 x 23 x 70

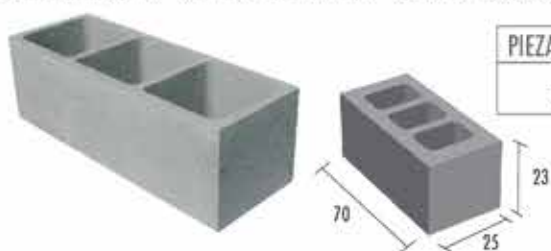

PIEZAS PALET	PESO PIEZA KG	PESO PALET KG	PIEZAS M ²
32	36	1.152	6,21

CÓDIGO	COLOR	PRECIO UNIDAD
0020645000102	GRIS	1,53 €

CASETÓN RETICULAR REBAJADO 25 x 11,5 x 70

PIEZAS PALET	PESO PIEZA KG	PESO PALET KG	PIEZAS M ²
48	21	1.008	12,42

CÓDIGO	COLOR	PRECIO UNIDAD
0020645000174	GRIS	1,53 €

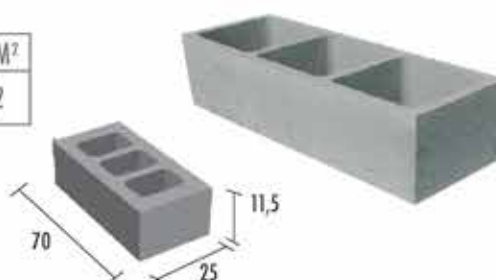

CASETÓN RETICULAR 25 x 20 x 60

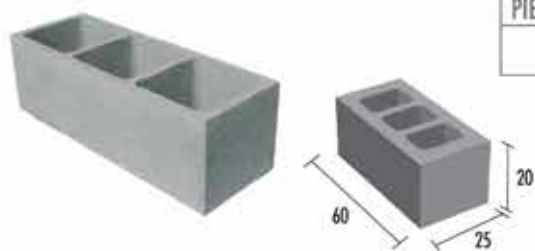

PIEZAS PALET	PESO PIEZA KG	PESO PALET KG	PIEZAS M ²
40	27	1.080	8,33

CÓDIGO	COLOR	PRECIO UNIDAD
0020645000394	GRIS	1,30 €

CASETÓN RETICULAR 27 x 23 x 70

PIEZAS PALET	PESO PIEZA KG	PESO PALET KG	PIEZAS M ²
24	38	912	6,21

CÓDIGO	COLOR	PRECIO UNIDAD
00206455000103	GRIS	1,72 €

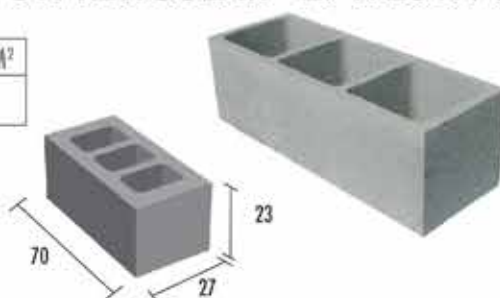

CASETÓN RETICULAR 30 30 x 23 x 70

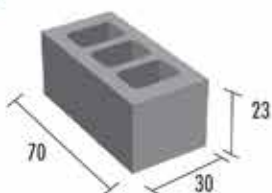

PIEZAS PALET	PESO PIEZA KG	PESO PALET KG	PIEZAS M ²
24	40	960	6,21

CÓDIGO	COLOR	PRECIO UNIDAD
0020645000104	GRIS	1,85 €

CASETÓN RETICULAR 35 35 x 23 x 70

PIEZAS PALET	PESO PIEZA KG	PESO PALET KG	PIEZAS M ²
16	45	725	6,21

CÓDIGO	COLOR	PRECIO UNIDAD
0020645000396	GRIS	2,14 €

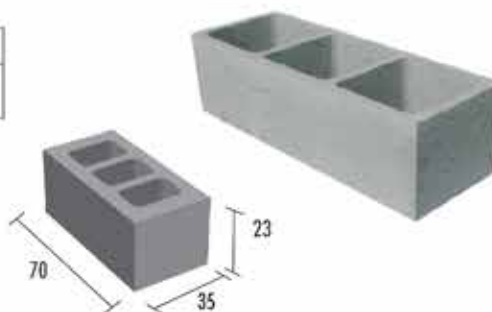

BOVEDILLAS

BOVEDILLA 20 x 14 x 61,5



PIEZAS PALET	PESO PIEZA KG	PESO PALET KG	PIEZAS M ²
70	13,5	945	8,3

CÓDIGO	COLOR	PRECIO UNIDAD
0020645000354	GRIS	0,90 €

BOVEDILLA 20 x 20 x 61,5

PIEZAS PALET	PESO PIEZA KG	PESO PALET KG	PIEZAS M ²
50	16,5	825	8,13

CÓDIGO	COLOR	PRECIO UNIDAD
0020645000058	GRIS	0,94 €

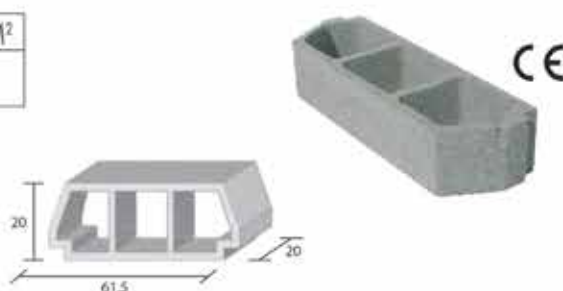

BOVEDILLA 20 x 22 x 61,5



PIEZAS PALET	PESO PIEZA KG	PESO PALET KG	PIEZAS M ²
50	17,18	859	8,13

CÓDIGO	COLOR	PRECIO UNIDAD
0020645000059	GRIS	0,98 €

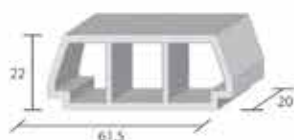

BOVEDILLA 20 x 25 x 61,5

PIEZAS PALET	PESO PIEZA KG	PESO PALET KG	PIEZAS M ²
40	18,5	740	8,13

CÓDIGO	COLOR	PRECIO UNIDAD
0020645000060	GRIS	1,05 €

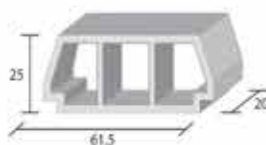

BOVEDILLA 25 x 27 x 61,5



PIEZAS PALET	PESO PIEZA KG	PESO PALET KG	PIEZAS M ²
32	22	704	6,5

CÓDIGO	COLOR	PRECIO UNIDAD
0020645000370	GRIS	1,13 €



BOVEDILLA 25 x 30 x 61,5

PIEZAS PALET	PESO PIEZA KG	PESO PALET KG	PIEZAS M ²
24	24	576	6,5

CÓDIGO	COLOR	PRECIO UNIDAD
0020645000535	GRIS	1,23 €

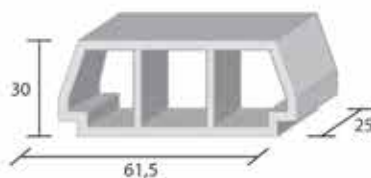

BOVEDILLA CIEGA 13 x 20 x 61,5



CE



PIEZAS PALET	PESO PIEZA KG	PESO PALET KG	PIEZAS M ²
70	13,72	960	----

CÓDIGO	COLOR	PRECIO UNIDAD
0020645000056	GRIS	0,99 €

BOVEDILLA CIEGA 13 x 25 x 61,5

PIEZAS PALET	PESO PIEZA KG	PESO PALET KG	PIEZAS M ²
48	145	696	----

CÓDIGO	COLOR	PRECIO UNIDAD
0020645000355	GRIS	1,13 €



CE



Disponemos de bovedilla de hormigón 20x9x61,5 y 20x18x61,5

PLACA ALVEOLAR (según proyecto)



CÓDIGO	COLOR	PRECIO UNIDAD
0020645000XXX	GRIS	consultar

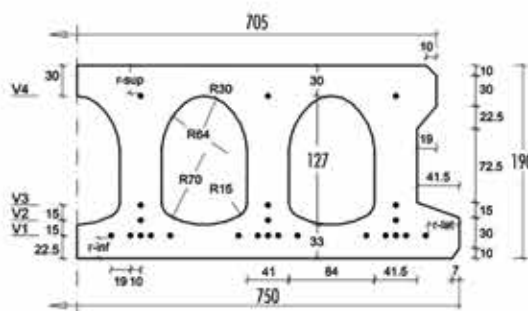
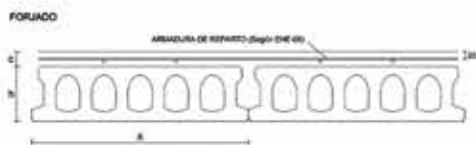

CE

0370-CPRL-2280

Viga Autorresistente P-20

L MÍNIMO - M	L MÁXIMO - M	PESO M/L - KG	PRODUCTO
1	6,40	30	

CÓDIGO	COLOR	PRECIO UNIDAD
.....	GRIS	consultar

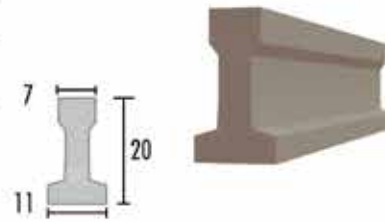

Viga Semirresistente P-11

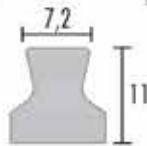

L MÍNIMO - M	L MÁXIMO - M	PESO M/L - KG	PRODUCTO
1	6,40	21	

CÓDIGO	COLOR	PRECIO UNIDAD
.....	GRIS	consultar

Dintel Pretensado 7 x 11

L MÍNIMO - M	L MÁXIMO - M	PESO M/L - KG	PRODUCTO
1	3,60	17	

CÓDIGO	COLOR	PRECIO UNIDAD
.....	GRIS	consultar

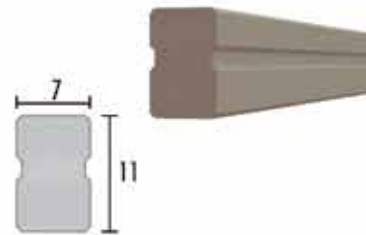

Dintel Pretensado 7 x 18

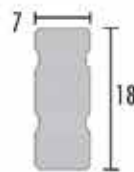

L MÍNIMO - M	L MÁXIMO - M	PESO M/L - KG	PRODUCTO
1	3,60	30	

CÓDIGO	COLOR	PRECIO UNIDAD
.....	GRIS	consultar

Vigueta Semirresistente Armada en Celosia

L MÍNIMO - M	L MÁXIMO - M	PESO M/L - KG	PRODUCTO
0,40	7	10	

CÓDIGO	COLOR	PRECIO UNIDAD
.....	GRIS	consultar

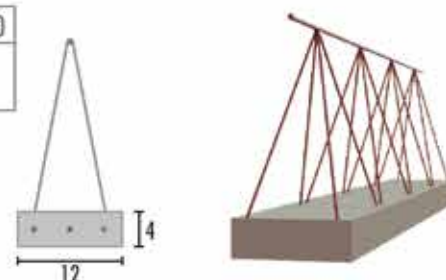

TABICEM ACÚSTICO DE HORMIGÓN 9 x 11,5 x 25



PIEZAS PALET	PESO PIEZA KG	PESO PALET KG	PIEZAS M
288	4,38	1.262	44

CÓDIGO	COLOR	PRECIO UNIDAD
0020645000105	GRIS	0,34 €

+ AISLAMIENTO + ESPACIO + FÁCIL

En Tabicem hemos creado TABICEM ACÚSTICO®, un nuevo producto de características especiales en el cual se ha conseguido aumentar el índice de aislamiento acústico hasta los 50 dB. Este índice de aislamiento viene determinado bajo normativas: UNE-EN 717-1 y NBE-CA 88. Otro factor importante a destacar es el tamaño de los bloques, 250 mm. de largo x 115 mm. de ancho y un espesor de 90 mm., con el que conseguimos un fácil manejo del mismo.

Recomendaciones de ejecución de la fábrica de ladrillo acústico >50dB, para que el índice de resistencia acústica conseguido en laboratorio se reproduzca fielmente a su obra.

1. Que la ejecución de la fábrica se realice con la junta de mortero uniformemente distribuida, de forma tanto horizontal (incluyendo perforaciones de ladrillos), como vertical con una junta entre 15 y 20 mm.
2. Que la fábrica sea revocada or ambas caras con una capa de 1,3cm. bien de yeso o bien de mortero de cemento.
3. Que en el momento de realizar las rozas para la electricidad, en ningún caso se realicen enfrentadas unas con otras por ambos lados de la fábrica.
4. Utilización de materiales con resistencia acústica del mismo índice que el ladrillo para forjados.
5. En caso de que las medianeras tengan falsos techos para instalaciones de aire acondicionado con retorno por plenum, se debe enlucir tanto el techo como la pared sobre la escayola para evitar puentes acústicos.
6. Una vez terminada la fábrica siguiendo estos consejos, si la masa de ésta, es superior a 250kg/m² el índice de resistencia acústica conseguido en el laboratorio >50dB, se reproducirá en su obra

ACÚSTICA

- Resistencia a la compresión estimada de la muestra referida a la sección Bruta **12,86 M/mm²**.
- Resistencia a la compresión estimada de la muestra referida a la sección Neta **16,63 M/mm²**.
- Sección neta media de la muestra (S_{nm}): **224,4 cm²**.
- Sección bruta media de la muestra (S_{bm}): **290,1 cm²**.
- Índice de macizo medio de la muestra: **0,77**.
- Absorción media de la muestra (A_{gm}): **0,14 gr/cc**.
- Absorción media de la muestra (A_{pm}): **6,7%**.
- Densidad real del hormigón: **2,14 gr/cc**.
- Succión media de la muestra: **0,80 gr/cm²**.
- Longitud: **250 mm**. Anchura: **115 mm**.
- Altura: **92 mm**. Peso: **4,1 kg**.

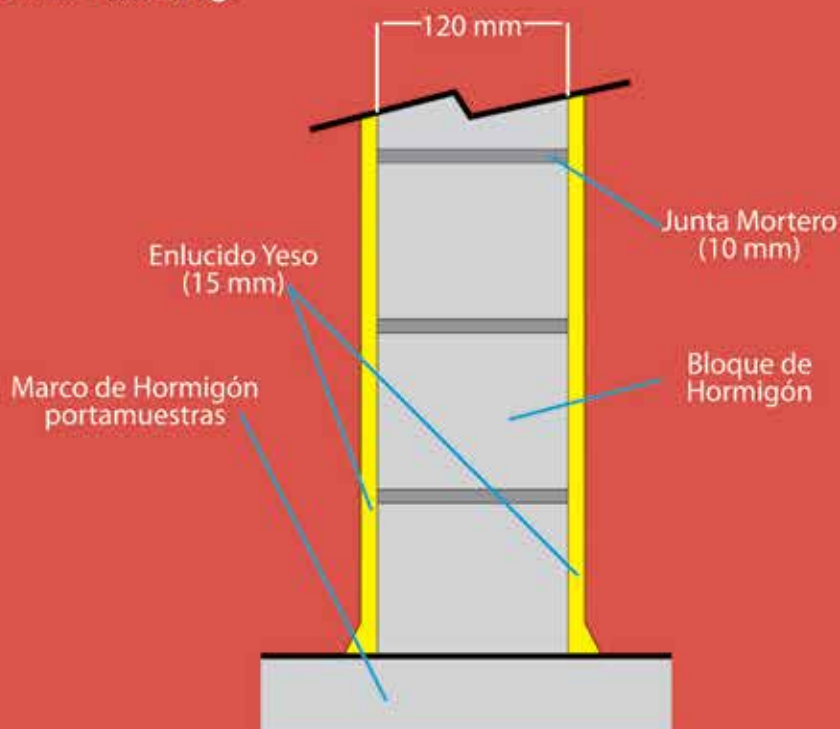

IGNÍFUGA

- Realizado por el **CENTRO TÉCNICO DEL FUEGO**
- Identificación: Cerramiento vertical de ladrillo de hormigón.
- Composición: Cerramiento vertical compuesto de ladrillo perforado de hormigón de dimensiones nominales 250x115x90 mm.
- Ensayo: UNE-EN 1364-1:2000. Resistencia al fuego de elementos no portantes. Parte 1: Paredes.
- Clasificación (UNE-EN 13501-2:2004): **EI 120**.
- Clasificación (UNE 23093:1981 / NBE-CPI/96)





CORONACIONES DE MURO

CORONACIÓN MURO 33 x 9 x 20

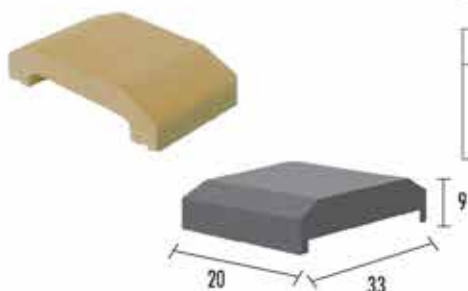

PIEZAS PALET	PESO PIEZA KG	PESO PALET KG	PIEZAS ML
144	6,84	985	5

CÓDIGO	COLOR	PRECIO UNIDAD
0020645000172	GRIS	2,13 €
0020645000XXX	COLOR	2,28 €

PLAQUETA RANURADA 40 x 20 x 4

PIEZAS PALET	PESO PIEZA KG	PESO PALET KG	PIEZAS M ²
152	6,86	1.043	12,5

CÓDIGO	COLOR	PRECIO UNIDAD
0020645000097	GRIS	0,56 €
0020645000XXX	COLOR	0,74 €

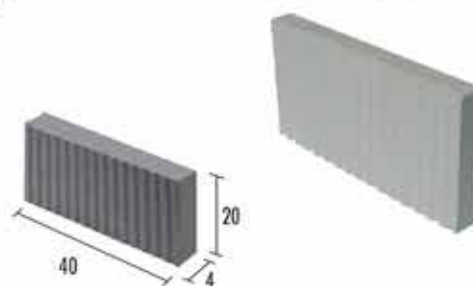

PLAQUETA RANURADA 50 x 25 x 5

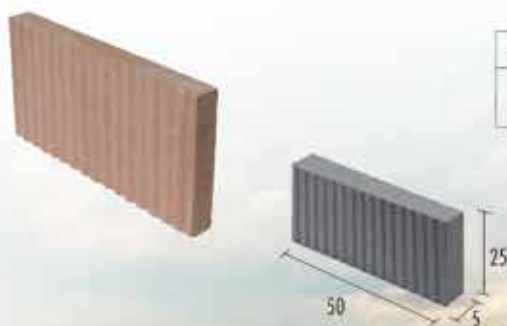

PIEZAS PALET	PESO PIEZA KG	PESO PALET KG	PIEZAS M ²
108	12,4	1.340	8

CÓDIGO	COLOR	PRECIO UNIDAD
0020645000295	GRIS	1,02 €
0020645000XXX	COLOR	1,11 €

BLOQUE RIBAZO

PIEZAS PALET	PESO PIEZA KG	PESO PALET KG	PIEZAS ML
54	27	1.458	5

CÓDIGO	COLOR	PRECIO UNIDAD
0020645000340	GRIS	2,21 €
0020645000XXX	COLOR	2,42 €

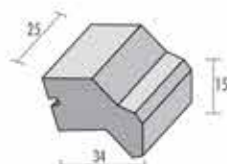

ECOSTONE



PIEZAS PALET	PESO PIEZA KG	PESO PALET KG	PIEZAS ML
16	45	720	-

CÓDIGO	COLOR	PRECIO UNIDAD
0020645000407	GRIS	5,80 €
0020645000XXX	COLOR	7,25 €



ADOQUINES

ADOQUÍN BICAPA ARRECIFE 6 20 x 10 x 6

Disponible con y sin bisel

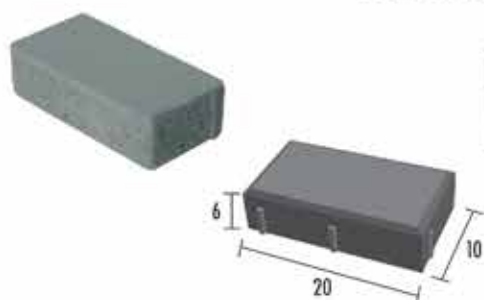

PIEZAS PALET	PESO PIEZA KG	PESO PALET KG	PIEZAS M ²
600	2,75	1.650	50

CÓDIGO	COLOR	PRECIO UNIDAD
0020645000009	GRIS	0,22 €
0020645000XXX	COLOR	0,23 €

Diponemos también de Adoquín Arrecife 10x10x6

ADOQUÍN BICAPA ARRECIFE 8 20 x 10 x 8

PIEZAS PALET	PESO PIEZA KG	PESO PALET KG	PIEZAS M ²
450	3,4	1.530	50

CÓDIGO	COLOR	PRECIO UNIDAD
0020645000121	GRIS	0,28 €
0020645000XXX	COLOR	0,30 €

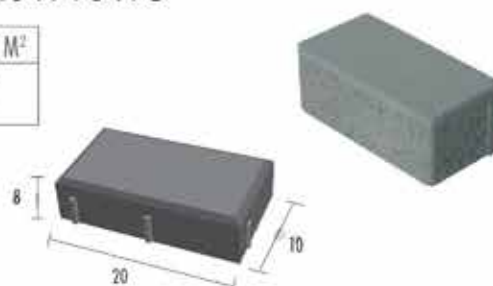

ADOQUÍN BICAPA ARRECIFE 8 SIN BISEL 20 x 10 x 8

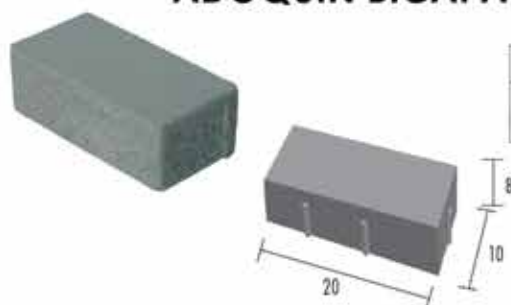

PIEZAS PALET	PESO PIEZA KG	PESO PALET KG	PIEZAS M ²
450	3,4	1.530	50

CÓDIGO	COLOR	PRECIO UNIDAD
0020645000336	GRIS	0,33 €
0020645000XXX	COLOR	0,35 €

ADOQUÍN BICAPA NORAY 6 20 x 20 x 6

Disponible con y sin bisel

PIEZAS PALET	PESO PIEZA KG	PESO PALET KG	PIEZAS M ²
300	5,3	1.590	25

CÓDIGO	COLOR	PRECIO UNIDAD
0020645000010	GRIS	0,41 €
0020645000XXX	COLOR	0,42 €

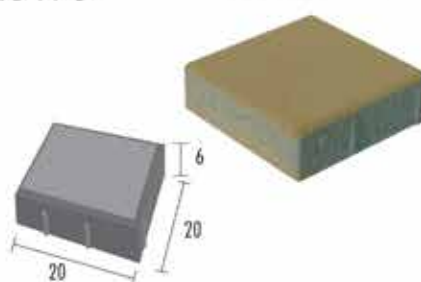

ADOQUÍN BICAPA NORAY 8 20 x 20 x 8

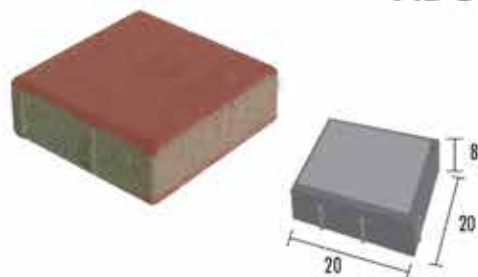

PIEZAS PALET	PESO PIEZA KG	PESO PALET KG	PIEZAS M ²
225	7,1	1.597	25

CÓDIGO	COLOR	PRECIO UNIDAD
0020645000285	GRIS	0,53 €
0020645000XXX	COLOR	0,58 €

ADOQUÍN BICAPA OASIS 8 24 x 16 x 8

PIEZAS PALET	PESO PIEZA KG	PESO PALET KG	PIEZAS M ²
216	7	1.512	26

CÓDIGO	COLOR	PRECIO UNIDAD
0020645000376	GRIS	0,60 €
0020645000XXX	COLOR	0,64 €

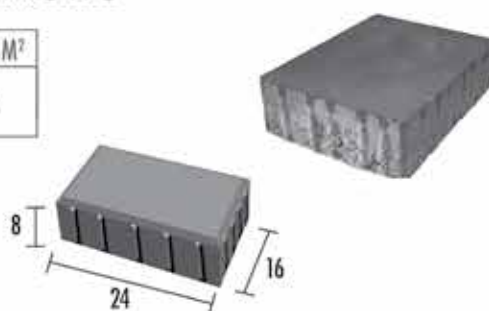

ADOQUÍN BICAPA AITANA 8 24 x 16 x 8

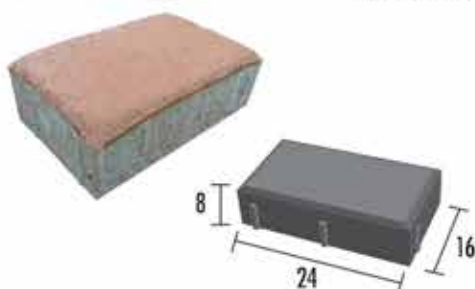

PIEZAS PALET	PESO PIEZA KG	PESO PALET KG	PIEZAS M ²
216	7,10	1.534	26

Pedido mínimo y plazo de entrega: consultar

CÓDIGO	COLOR	PRECIO UNIDAD
0020645000324	GRIS	0,58 €
0020645000XXX	COLOR	0,64 €

ADOQUÍN BICAPA TÁCTIL BANDAS 20 x 20 x 6

PIEZAS PALET	PESO PIEZA KG	PESO PALET KG	PIEZAS M ²
150	5,3	795	25

CÓDIGO	COLOR	PRECIO UNIDAD
0020645000552	GRIS	0,56 €
0020645000XXX	COLOR	0,64 €



ADOQUÍN BICAPA TÁCTIL RANURADO 20 x 20 x 6

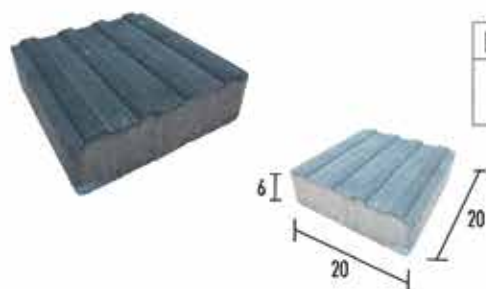

PIEZAS PALET	PESO PIEZA KG	PESO PALET KG	PIEZAS M ²
150	5,3	795	25

CÓDIGO	COLOR	PRECIO UNIDAD
0020645000377	GRIS	0,56 €
0020645000XXX	COLOR	0,64 €

ADOQUÍN BICAPA TÁCTIL BOTONES 20 x 20 x 6

PIEZAS PALET	PESO PIEZA KG	PESO PALET KG	PIEZAS M ²
150	5,3	795	25

CÓDIGO	COLOR	PRECIO UNIDAD
0020645000277	GRIS	0,56 €
0020645000XXX	COLOR	0,64 €

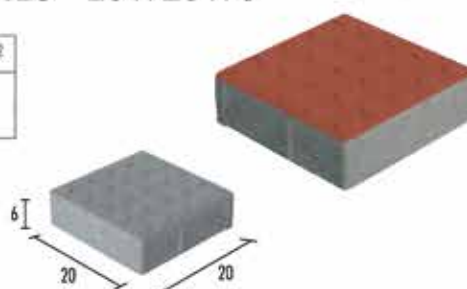

ADOQUÍN BICAPA ESCAMA 6 21 x 20 x 6

PIEZAS PALET	PESO PIEZA KG	PESO PALET KG	PIEZAS M ²
270	5,10	1.377	27

CÓDIGO	COLOR	PRECIO UNIDAD
0020645000022	GRIS	0,39 €
0020645000XXX	COLOR	0,41 €

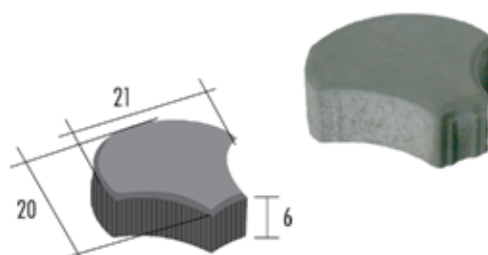

ADOQUÍN BICAPA LEVANTE 6 24 x 12 x 6

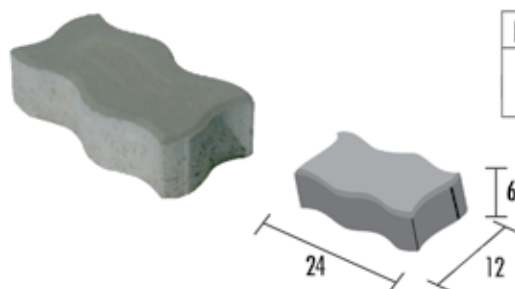

PIEZAS PALET	PESO PIEZA KG	PESO PALET KG	PIEZAS M ²
432	3,9	1.684	35

CÓDIGO	COLOR	PRECIO UNIDAD
0020645000032	GRIS	0,41 €
0020645000XXX	COLOR	0,42 €

ADOQUÍN BICAPA AMURA 6 30 x 20 x 6

PIEZAS PALET	PESO PIEZA KG	PESO PALET KG	PIEZAS M ²
180	7,9	1.422	16,66

CÓDIGO	COLOR	PRECIO UNIDAD
0020645000279	GRIS	0,64 €
0020645000XXX	COLOR	0,76 €

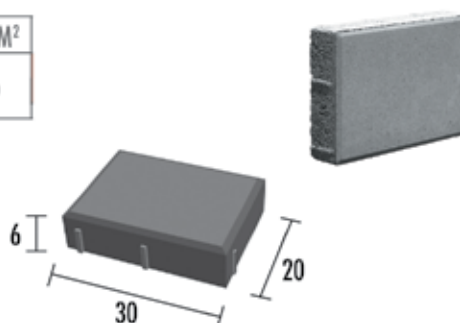

BALDOSA BICAPA KRONO SIN BISEL 40 x 20 x 6

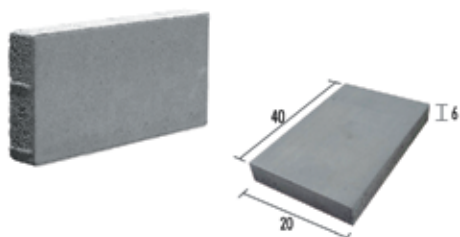

180	9,8	1.764	12,5
-----	-----	-------	------

CÓDIGO	COLOR	PRECIO UNIDAD
0020645000645	GRIS	2,30 €
0020645000XXX	COLOR	2,55 €

BALDOSA BICAPA TITÁN SIN BISEL 60 x 40 x 8

PIEZAS PALET	PESO PIEZA KG	PESO PALET KG	PIEZAS M ²
35	40	1.400	4,16

Pedido mínimo y plazo de entrega: consultar

CÓDIGO	COLOR	PRECIO UNIDAD
0020645000364	GRIS	4,50 €
0020645000XXX	COLOR	4,80 €

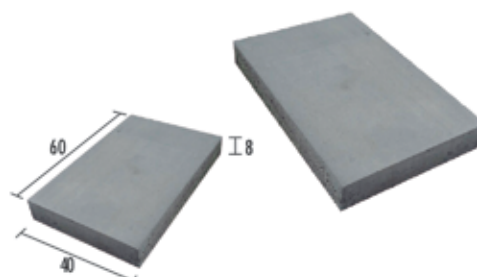

Diferentes soluciones de colocación de adoquín

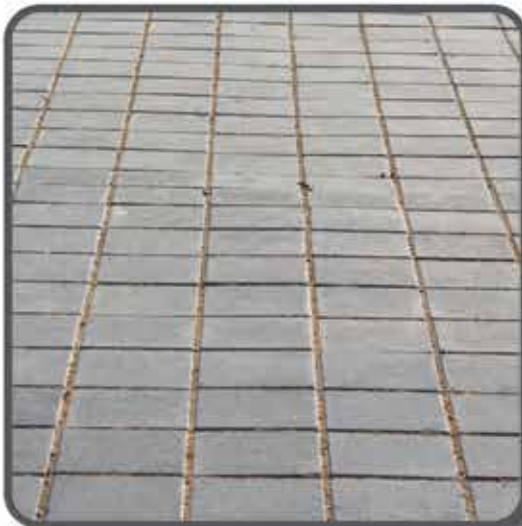

BORDILLO CARRIL BICI

ROMO DC 30 x 10 x 50

PIEZAS PALET	PESO PIEZA KG	PESO PALET KG	PIEZAS ML
36	38	1.368	2

CÓDIGO	COLOR	PRECIO UNIDAD
0020645000551	GRIS	5,20 €



RECTO DC 30 x 10 x 50



PIEZAS PALET	PESO PIEZA KG	PESO PALET KG	PIEZAS ML
36	38	1.368	2

CÓDIGO	COLOR	PRECIO UNIDAD
0020645000550	GRIS	4,80 €

El bordillo CARRIL BICI 30x10x50 se coloca mediante atornillado directo al asfalto, por lo que no precisa de la realización de una zanja de empotramiento. Debido a su sencillo sistema de colocación, se trata de un bordillo reutilizable.





Para la delimitación de carriles bici y medianas se requiere mínimo 1 pieza de bordillo recto y 2 de bordillo canto romo.



Para la colocación como tope de rueda son necesarias mínimo dos piezas de bordillo recto y dos de bordillo canto romo.

ELEMENTOS DE LA COMPOSICIÓN RECTO 30 x 10 x 50 + ROMO 30 x 10 x 50

1. CANTO ROMO DC 30 x 10 x 50
2. CANTO RECTO DC 30 x 10 x 50

Vista superior



Vista frontal



Vista isométrica

BORDILLOS ACERA

BORDILLO A2 MONOCAPA 9/10 x 20 x 50

PIEZAS PALET	PESO PIEZA KG	PESO PALET KG	PIEZAS ML
80	21	1.750	2

CÓDIGO	COLOR	PRECIO UNIDAD
0020645000561	GRIS	1,20 €

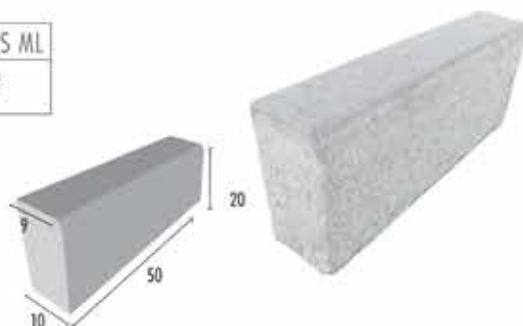

BORDILLO A2 BICAPA 9/10 x 20 x 50



PIEZAS PALET	PESO PIEZA KG	PESO PALET KG	PIEZAS ML
80	21	1.750	2

CÓDIGO	COLOR	PRECIO UNIDAD
0020645000562	GRIS	1,60 €

BORDILLO C3 MONOCAPA 14/17 x 28 x 50

PIEZAS PALET	PESO PIEZA KG	PESO PALET KG	PIEZAS ML
30	48	1.440	2

CÓDIGO	COLOR	PRECIO UNIDAD
0020645000179	GRIS	2,44 €

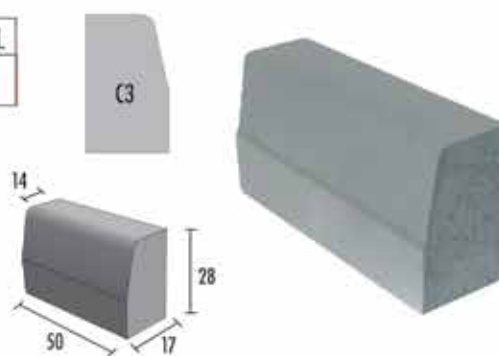

BORDILLO C3 BICAPA 14/17 x 28 x 50

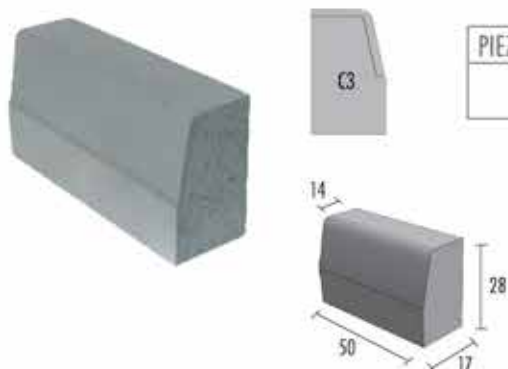

PIEZAS PALET	PESO PIEZA KG	PESO PALET KG	PIEZAS ML
30	48	1.440	2

CÓDIGO	COLOR	PRECIO UNIDAD
0020645000180	GRIS	2,56 €

BORDILLO C3 MONOCAPA 14/17 x 28 x 100

PIEZAS PALET	PESO PIEZA KG	PESO PALET KG	PIEZAS ML
15	95	1.425	1

CÓDIGO	COLOR	PRECIO UNIDAD
0020645000181	GRIS	4,86 €

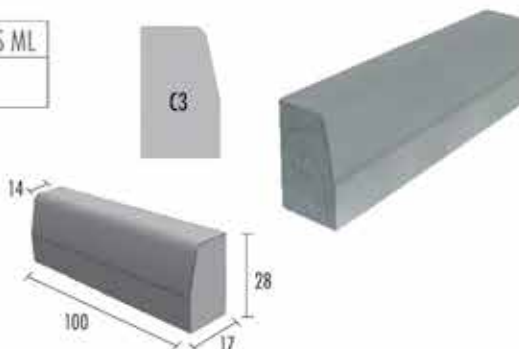

BORDILLO C3 BICAPA 14/17 x 28 x 100

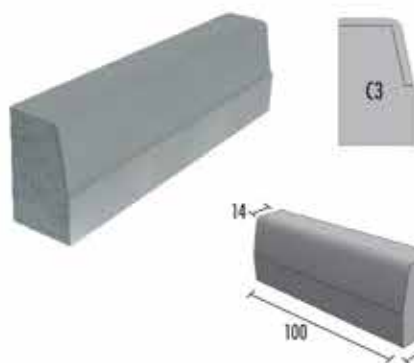

PIEZAS PALET	PESO PIEZA KG	PESO PALET KG	PIEZAS ML
15	95	1.425	1

CÓDIGO	COLOR	PRECIO UNIDAD
0020645000182	GRIS	5,12 €

BORDILLO C5 MONOCAPA 12/15 x 25 x 50

PIEZAS PALET	PESO PIEZA KG	PESO PALET KG	PIEZAS ML
36	38	1.368	2

CÓDIGO	COLOR	PRECIO UNIDAD
0020645000120	GRIS	2,19 €

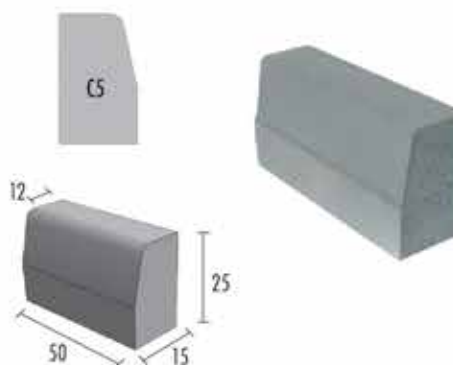

BORDILLO C5 BICAPA 12/15 x 25 x 50

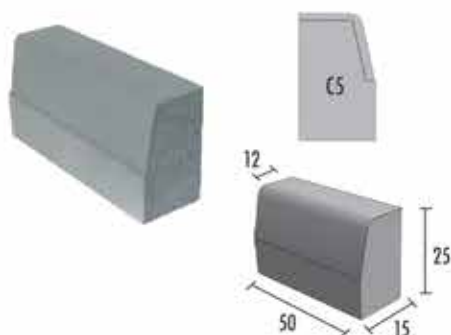

PIEZAS PALET	PESO PIEZA KG	PESO PALET KG	PIEZAS ML
36	38	1.368	2

CÓDIGO	COLOR	PRECIO UNIDAD
0020645000141	GRIS	2,31 €

BORDILLO C5 MONOCAPA 12/15 x 25 x 100

PIEZAS PALET	PESO PIEZA KG	PESO PALET KG	PIEZAS ML
18	72	1.296	1

CÓDIGO	COLOR	PRECIO UNIDAD
0020645000044	GRIS	4,15 €

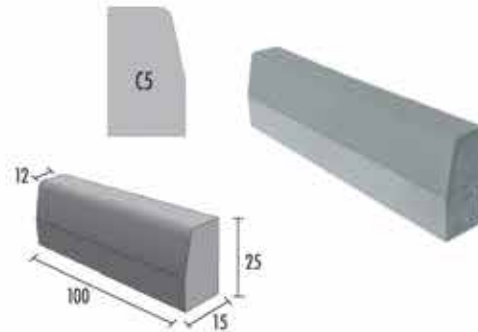

BORDILLO C5 BICAPA 12/15 x 25 x 100

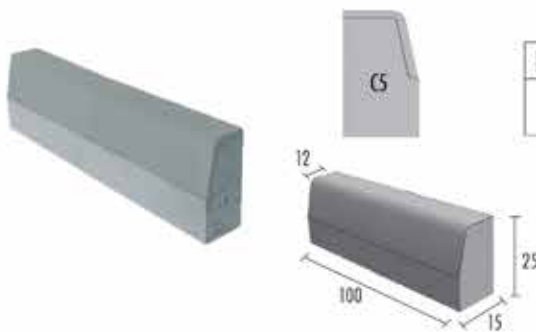

PIEZAS PALET	PESO PIEZA KG	PESO PALET KG	PIEZAS ML
18	72	1.296	1

CÓDIGO	COLOR	PRECIO UNIDAD
0020645000039	GRIS	4,41 €

BORDILLO C6 MONOCAPA 9/12 x 25 x 50

PIEZAS PALET	PESO PIEZA KG	PESO PALET KG	PIEZAS ML
36	30	1.080	2

CÓDIGO	COLOR	PRECIO UNIDAD
0020645000045	GRIS	1,55 €

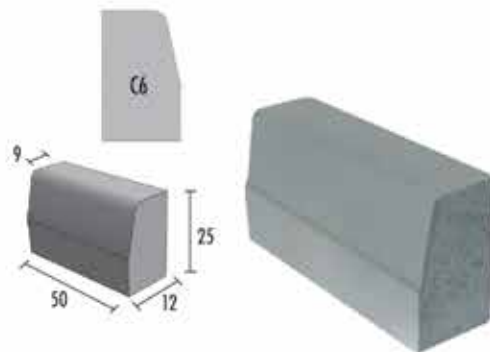

BORDILLO C6 BICAPA 9/12 x 25 x 50

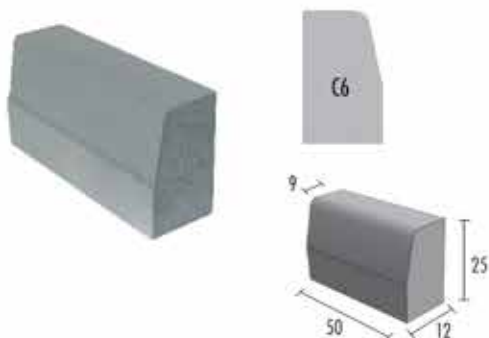

PIEZAS PALET	PESO PIEZA KG	PESO PALET KG	PIEZAS ML
36	30	1.080	2

CÓDIGO	COLOR	PRECIO UNIDAD
0020645000040	GRIS	1,64 €

Todos los bordillos bicapa tienen la opción en color en la bicapa (consultar)



BORDILLO C6 MONOCAPA 9/12 x 25 x 100

PIEZAS PALET	PESO PIEZA KG	PESO PALET KG	PIEZAS ML
18	60	1.080	1

CÓDIGO	COLOR	PRECIO UNIDAD
0020645000142	GRIS	3,12 €

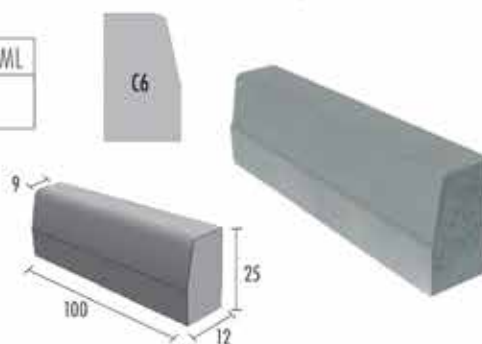

BORDILLO C6 BICAPA 9/12 x 25 x 100

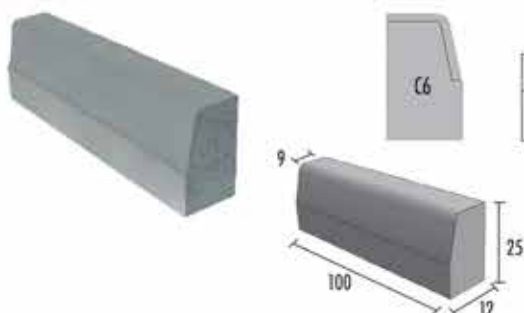

PIEZAS PALET	PESO PIEZA KG	PESO PALET KG	PIEZAS ML
18	60	1.080	1

CÓDIGO	COLOR	PRECIO UNIDAD
0020645000143	GRIS	3,29 €

BORDILLO MARINA 15 x 25 x 50

También disponible en Bicapa

PIEZAS PALET	PESO PIEZA KG	PESO PALET KG	PIEZAS ML
36	36	1.296	2

CÓDIGO	COLOR	PRECIO UNIDAD
0020645000219	GRIS	2,19 €
0020645000XXX	COLOR	2,75 €

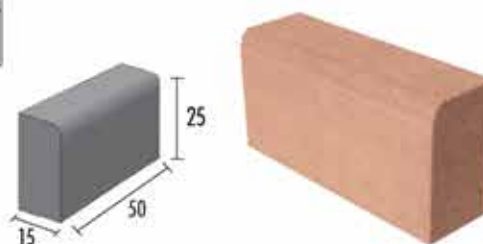

BORDILLO BENIDORM 14 x 24 x 100

También disponible en Bicapa

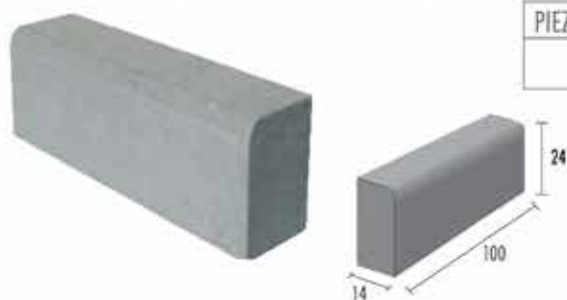

PIEZAS PALET	PESO PIEZA KG	PESO PALET KG	PIEZAS ML
18	72	1.296	1

CÓDIGO	COLOR	PRECIO UNIDAD
0020645000288	GRIS	4,39 €
0020645000XXX	COLOR	5,75 €

BORDILLO GRAN VIA 20 x 25 x 50

También disponible en Bicapa

PIEZAS PALET	PESO PIEZA KG	PESO PALET KG	PIEZAS ML
24	52	1.248	2

CÓDIGO	COLOR	PRECIO UNIDAD
0020645000269	GRIS	4,41 €



BORDILLOS MONTABLES

BORDILLO C7 MONOCAPA 4/20 x 22 x 50

PIEZAS PALET	PESO PIEZA KG	PESO PALET KG	PIEZAS ML
30	42	1.260	2

CÓDIGO	COLOR	PRECIO UNIDAD
0020645000046	GRIS	2,17 €

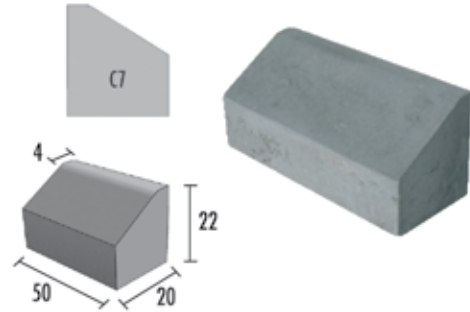

BORDILLO C7 BICAPA 4/20 x 22 x 50

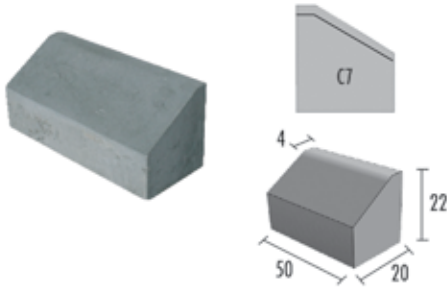

PIEZAS PALET	PESO PIEZA KG	PESO PALET KG	PIEZAS ML
30	42	1.260	2

CÓDIGO	COLOR	PRECIO UNIDAD
0020645000041	GRIS	2,61 €

BORDILLO ESTÁNDAR MONTABLE MONOCAPA 5/12 x 20 x 100

PIEZAS PALET	PESO PIEZA KG	PESO PALET KG	PIEZAS ML
25	47,5	1.187	1

CÓDIGO	COLOR	PRECIO UNIDAD
0020645000303	GRIS	2,85 €

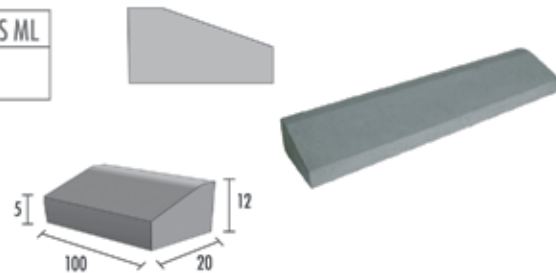

BORDILLO ESTÁNDAR MONTABLE BICAPA 5/12 x 20 x 100

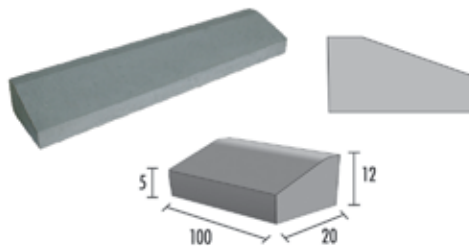

PIEZAS PALET	PESO PIEZA KG	PESO PALET KG	PIEZAS ML
25	47,5	1.187	1

CÓDIGO	COLOR	PRECIO UNIDAD
0020645000042	GRIS	3,02 €

Todos los bordillos bicapa tienen la opción en color en la bicapa (consultar)





BORDILLO GRAN VIA MONTABLE 4/20 x 30 x 50

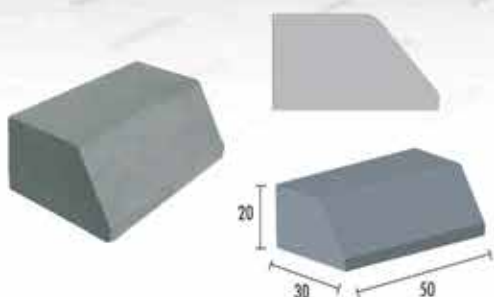

PIEZAS PALET	PESO PIEZA KG	PESO PALET KG	PIEZAS ML
18	50	900	2

CÓDIGO	COLOR	PRECIO UNIDAD
0020645000273	GRIS	4,83 €

BORDILLO SEPARADOR TIPO "BOTA"

PIEZAS PALET	PESO PIEZA KG	PESO PALET KG	PIEZAS ML
24	46,5	1.116	4

CÓDIGO	COLOR	PRECIO UNIDAD
0020645000393	GRIS	3,60 €
0020645000XXX	COLOR	4,40 €

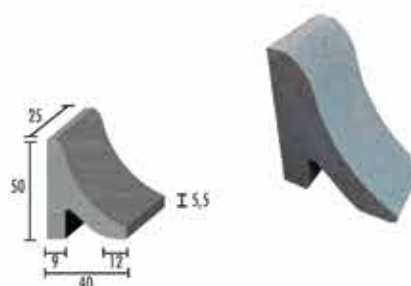

BORDILLO RÍGOLA CAZ 7/11 x 40 x 50

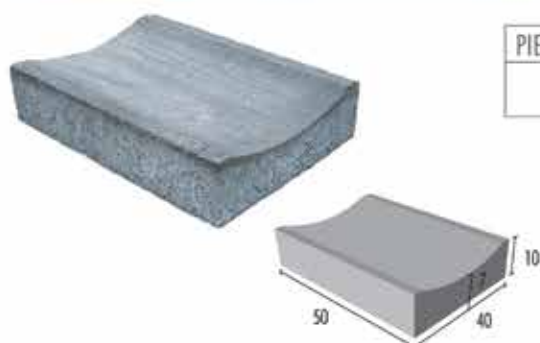

PIEZAS PALET	PESO PIEZA KG	PESO PALET KG	PIEZAS ML
24	40	960	2

CÓDIGO	COLOR	PRECIO UNIDAD
0020645000563	GRIS	3,90 €

BORDILLO RECTO 4 x 20 x 40

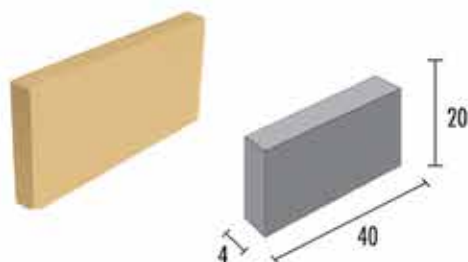

PIEZAS PALET	PESO PIEZA KG	PESO PALET KG	PIEZAS ML
152	6,86	1.043	12,5

CÓDIGO	COLOR	PRECIO UNIDAD
0020645000278	GRIS	0,78 €
0020645000XXX	COLOR	0,95 €

BORDILLO RECTO 6 x 20 x 50

PIEZAS PALET	PESO PIEZA KG	PESO PALET KG	PIEZAS ML
96	12,72	1.162	2

CÓDIGO	COLOR	PRECIO UNIDAD
0020645000087	GRIS	0,88 €
0020645000XXX	COLOR	1,12 €

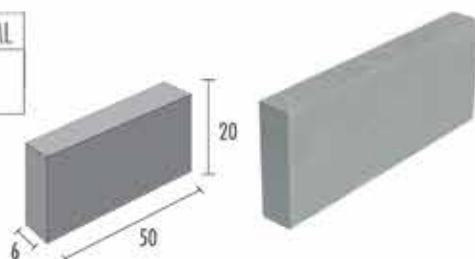

BORDILLO RECTO 10 x 20 x 50

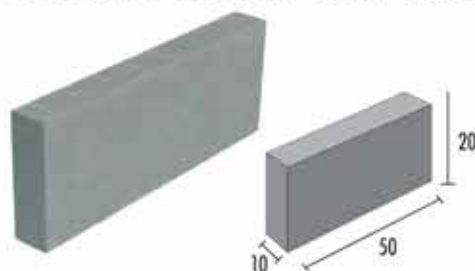

PIEZAS PALET	PESO PIEZA KG	PESO PALET KG	PIEZAS ML
80	21	1.760	2

CÓDIGO	COLOR	PRECIO UNIDAD
0020645000231	GRIS	1,26 €
0020645000XXX	COLOR	1,67 €

BORDILLO RECTO BICAPA 10 x 20 x 50

PIEZAS PALET	PESO PIEZA KG	PESO PALET KG	PIEZAS ML
80	21	1.760	2

CÓDIGO	COLOR	PRECIO UNIDAD
00206450000560	GRIS	1,41 €
0020645000XXX	COLOR	1,75 €

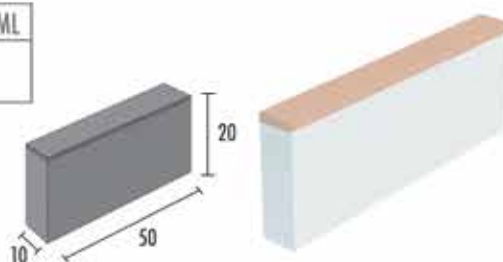

BORDILLO ALCORQUE MAR 120 x 120

También disponible en Bicapa

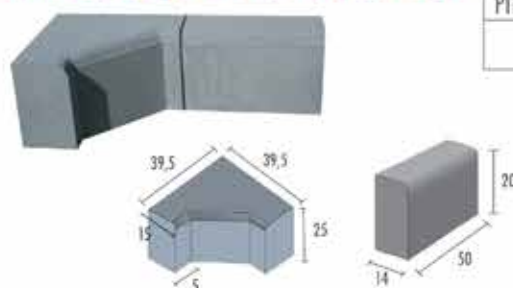

PIEZAS PALET	PESO PIEZA KG	PESO PALET KG	PIEZAS UD.
24	44	1.056	8

CÓDIGO	COLOR	PRECIO UNIDAD
0020645000257	GRIS	31,88 €
0020645000XXX	COLOR	35,60 €

Para otras medidas.: Consultar

BORDILLO JARDÍN GLACIAR 6 x 20 x 50

PIEZAS PALET	PESO PIEZA KG	PESO PALET KG	PIEZAS ML
96	11,30	1.085	2

CÓDIGO	COLOR	PRECIO UNIDAD
002064500083	GRIS	1,37 €
0020645000XXX	COLOR	1,62 €

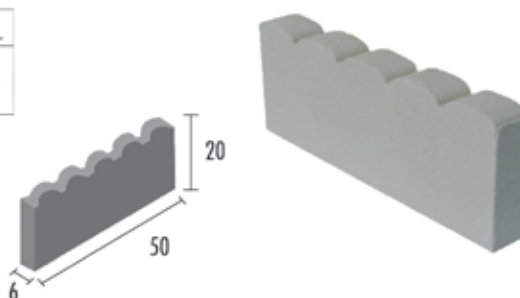

BORDILLO JARDÍN IGLÚ 6 x 20 x 50



PIEZAS PALET	PESO PIEZA KG	PESO PALET KG	PIEZAS ML
96	11,50	1.104	2

CÓDIGO	COLOR	PRECIO UNIDAD
002064500091	GRIS	1,37 €
0020645000XXX	COLOR	1,62 €

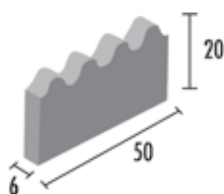

BORDILLO JARDÍN MONOCAPA CANTO ROMO 6 x 20 x 50

PIEZAS PALET	PESO PIEZA KG	PESO PALET KG	PIEZAS ML
96	12,10	1.162	2

CÓDIGO	COLOR	PRECIO UNIDAD
002064500075	GRIS	1,02 €
0020645000XXX	COLOR	1,39 €

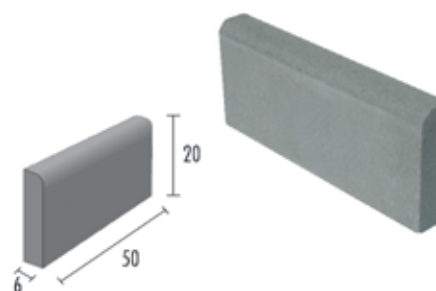

BORDILLO JARDÍN MONOCAPA 2 CANTOS ROMOS 6 x 20 x 50



PIEZAS PALET	PESO PIEZA KG	PESO PALET KG	PIEZAS ML
96	12,50	1.162	2

CÓDIGO	COLOR	PRECIO UNIDAD
002064500079	GRIS	1,02 €
0020645000XXX	COLOR	1,39 €

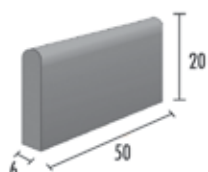

CONDUCTOS DE VENTILACIÓN

conductos de ventilación hasta 7 plantas

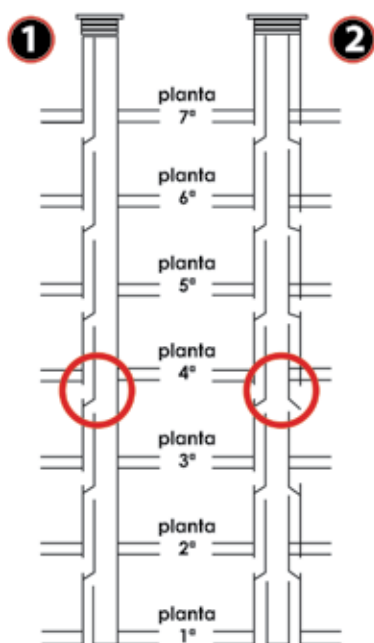

1 conductos sencillos

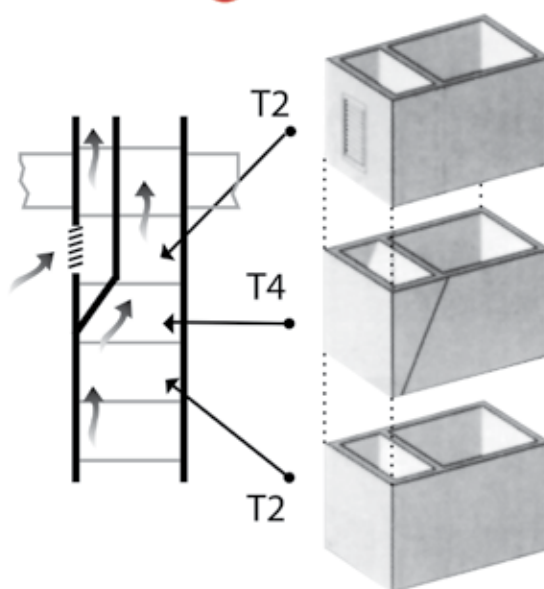

conductos de ventilación para más de 7 plantas

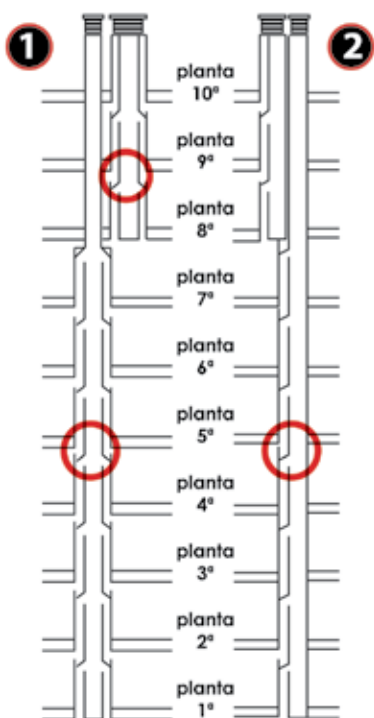

2 conductos dobles

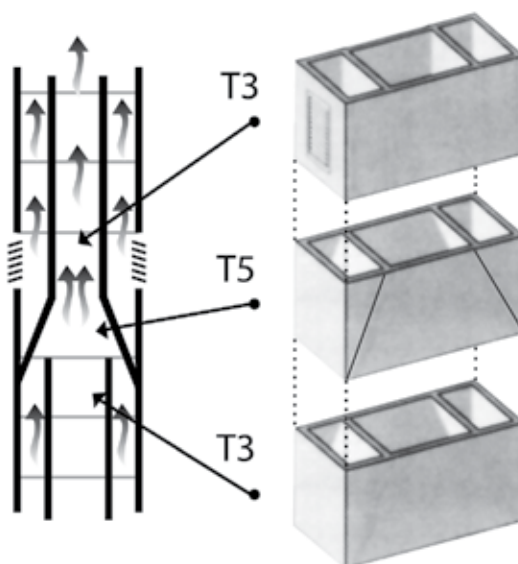

CONDUCTOS DE VENTILACIÓN

T1 - 23 x 23 x 25



PIEZAS PALET	PESO PIEZA KG	PESO PALET KG	PRODUCTO
64	10	640	CONDUCTO SENCILLO

CÓDIGO	COLOR	PRECIO UNIDAD
0020645000115	GRIS	0,90 €

T2 - 23 x 36 x 25

PIEZAS PALET	PESO PIEZA KG	PESO PALET KG	PRODUCTO
48	13,7	657,6	CONDUCTO DOBLE

CÓDIGO	COLOR	PRECIO UNIDAD
0020645000116	GRIS	1,16 €

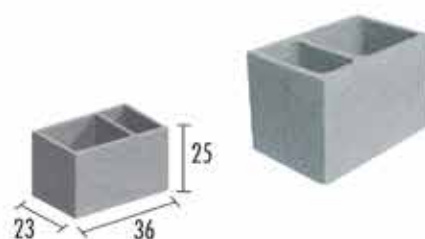

T3 - 23 x 46 x 25

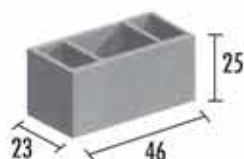

PIEZAS PALET	PESO PIEZA KG	PESO PALET KG	PRODUCTO
48	16,30	768	CONDUCTO TRIPLE

CÓDIGO	COLOR	PRECIO UNIDAD
0020645000117	GRIS	1,36 €

T4 - 23 x 36 x 25

PIEZAS PALET	PESO PIEZA KG	PESO PALET KG	PRODUCTO
16	16,3	614,4	C. DOBLE A SENCILLO

CÓDIGO	COLOR	PRECIO UNIDAD
0020645000118	GRIS	1,87 €

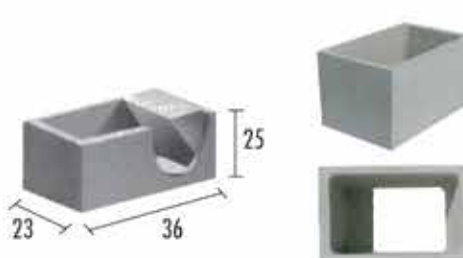

T5 - 23 x 46 x 25

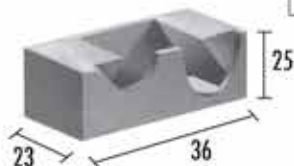

PIEZAS PALET	PESO PIEZA KG	PESO PALET KG	PRODUCTO
8	24,2	614,4	C. TRIPLE A SENCILLO

CÓDIGO	COLOR	PRECIO UNIDAD
0020645000119	GRIS	2,10 €

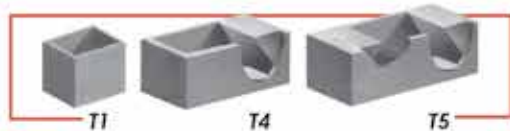

NOTA: ESTE PALET SE COMPONE DE PIEZAS SIMPLES T-1 Y DE LAS TRANSICIONES DESCRITAS T-4 Y T-5



TABICEM



CEMENTO COLA

PEGACEM CE



SACOS PALET	PESO SACO KG	PESO PALET KG	ENVASE
56	25	1.400	SACO

CÓDIGO	COLOR	PRECIO UNIDAD
0031363000002	GRIS	3,40 €
0031363000001	BLANCO	3,50 €

Es un adhesivo convencional para interior según la UNE-EN 12004 de elevada blancura, resistencia al descuelgue, finura y plasticidad para el encolado de piezas cerámicas con grado de absorción medio-alto.

PEGACEM CAPA GRUESA CE

SACOS PALET	PESO SACO KG	PESO PALET KG	ENVASE
56	25	1.400	SACO

CÓDIGO	COLOR	PRECIO UNIDAD
0031363000004	GRIS	3,75 €
0031363000003	BLANCO	3,90 €



Es un adhesivo C2T según la UNE-EN 12004 de elevada blancura, deslizamiento reducido, finura y tiempo abierto ampliado para el encolado de todo tipo de piezas cerámicas y porcelánicas, mármol, granito, etc. En interiores y pavimentos exteriores y zócalos, sin necesidad de enfoscado ni recrecido previo hasta espesor de 2 cm.

PEGACEM DEFORFLEX C2TE S1



SACOS PALET	PESO SACO KG	PESO PALET KG	ENVASE
56	25	1.400	SACO

CÓDIGO	COLOR	PRECIO UNIDAD
0031363000127	GRIS	11,35 €
0031363000011	BLANCO	11,80 €

Es un adhesivo C2 TE S1 según la UNE-EN 12004 de elevada blancura, flexibilidad, deslizamiento nulo, finura y tiempo abierto ampliado para el encolado de todo tipo de piezas cerámicas y porcelánicas, mármol, granito, etc. En pavimentos y revestimientos interiores y exteriores. Apto para fachadas, superposiciones y rectificadas, para pavimentos de calefacción radiante y cámaras frigoríficas.

ADHESIVO ESPECIAL PARA PORCELÁNICO - FLEXIBLE - SUELOS RADIANTES

PEGACEM FLEXIBLE C2TE

SACOS PALET	PESO SACO KG	PESO PALET KG	ENVASE
56	25	1.400	SACO

CÓDIGO	COLOR	PRECIO UNIDAD
0031363000010	GRIS	8,90 €
0031363000009	BLANCO	9,25 €



Es un adhesivo C2 TE según la UNE-EN 12004 de elevada blancura, deslizamiento reducido, finura y tiempo abierto ampliado para el encolado de todo tipo de piezas cerámicas y porcelánicas, mármol, granito, etc. En interiores y pavimentos y zócalos exteriores. Apto para superposiciones, rectificadas y para pavimentos de calefacción radiante.

CEMENTO COLA PEGACEM POOL C1TE

SACOS PALET	PESO SACO KG	PESO PALET KG	ENVASE
56	25	1.400	SACO

CÓDIGO	COLOR	PRECIO UNIDAD
0031363000006	GRIS	6,40 €
0031363000005	BLANCO	6,60 €



Adhesivo de alta resistencia a la humedad, para la colocación de piezas cerámicas de porosidad media-alta-baja- en interior y exterior. Elevada adherencia. Especialmente indicada para la colocación de cerámica en piscinas.
ESPECIAL PISCINAS - ALTA RESISTENCIA A LA HUMEDAD - ELEVADA ADHERENCIA

PEGACEM LANIC C1TE



SACOS PALET	PESO SACO KG	PESO PALET KG	ENVASE
56	25	1.400	SACO

CÓDIGO	COLOR	PRECIO UNIDAD
0031363000008	GRIS	7,40 €
0031363000007	BLANCO	7,70 €

Adhesivo de ligantes mixtos, con nulo desplazamiento y tiempo abierto ampliado, para la colocación de piezas cerámicas de porosidad media-alta-baja en interior y exterior. - Excelente adherencia.
NULO DESPLAZAMIENTO - TIEMPO ABIERTO AMPLIADO - ELEVADA ADHERENCIA

MORTERO DE ALBAÑILERÍA M-7,5

SACOS PALET	PESO SACO KG	PESO PALET KG	ENVASE
56	25	1.400	SACO

CÓDIGO	COLOR	PRECIO UNIDAD
0030645000012	GRIS	2,10 €
0030645000002	BLANCO	2,55 €
0030645000013	COLORES	consultar



Es un mortero de albañilería prescrito para uso corriente (tipo G) según UNE-EN 998-2 formulada a partir de cemento Portland, arenas seleccionadas y aditivos.

HORMIGÓN SECO HS-25



SACOS PALET	PESO SACO KG	PESO PALET KG	ENVASE
56	25	1.400	SACO

CÓDIGO	COLOR	PRECIO UNIDAD
0030159000018	GRIS	2,95 €

Es un producto a base de cemento, áridos calizos de granulometría controlada y aditivos que mejoran sus propiedades de plasticidad y trabajabilidad, se usa habitualmente para trabajos de albañilería en general, pavimentaciones y confección de saleras, así como trabajos de rehabilitación.

CEMENTO PORTLAND 42,5 R



SACOS PALET	PESO SACO KG	PESO PALET KG	ENVASE
60	25	1.500	SACO

CÓDIGO	COLOR	PRECIO UNIDAD
.....	GRIS	consultar

FRATASADO FINO REDECEM FF

SACOS PALET	PESO SACO KG	PESO PALET KG	ENVASE
56	25	1.400	SACO

CÓDIGO	COLOR	PRECIO UNIDAD
0031363000020	BLANCO	3,95 €
00313630000XX	COLOR	4,85 €



Es un mortero de revoco tipo CR SEGÚN une-en 998-1 diseñado para la decoración e impermeabilización de fachadas en capa fina ultra blanca

MONOCAPA RASPADO FINO REDECEM RF



SACOS PALET	PESO SACO KG	PESO PALET KG	ENVASE
56	25	1.400	SACO

CÓDIGO	COLOR	PRECIO UNIDAD
0031363000025	BLANCO	6,95 €

Es un mortero de revoco y enlucido monocapa tipo OC según UNE-EN 998-1 diseñado para la decoración e impermeabilización de fachadas con acabado raspado tanto manual como proyecto y aplicable directamente sobre ladrillo.

MONOCAPA MORTERO DE CAL REDECAL

SACOS PALET	PESO SACO KG	PESO PALET KG	ENVASE
56	25	1.400	SACO

CÓDIGO	COLOR	PRECIO UNIDAD
00313630000XX	BLANCO	consultar



Es un mortero mixto de cal tipo GP según UNE-EN 998-1 que constituye una base ideal para crear un sistema decorativo bicapa con terminaciones con Redecem Fino tanto FF como RF.

La entrega del producto y su aceptación por parte del cliente se rige por las condiciones generales, que prevalecen incluso en caso de contradicción con lo dispuesto en el contrato existente entre las partes:

1.-Perfección de la venta y reserva de dominio. 1. La firma del pedido constituye la compra en firme por cliente de los productos descritos en el pedido, conforma a las condiciones estipuladas.

2.-Comprobación del producto suministrado. 1. El cliente manifiesta que ha sido informado sobre los términos de las garantías, características técnicas y especificaciones del producto suministrado establecidos por el fabricante. 2. El cliente es responsable de comprobar y verificar en el momento de la entrega que el producto se corresponde, tanto en cantidad como en calidad, con el relacionado en la hoja de pedido/albarán. 3. El cliente manifiesta que ha sido informado sobre las instrucciones de montaje y colocación del producto suministrado, las cuales deberán ser estrictamente seguidas por el cliente a la hora de manipular los productos. El uso o instalación inadecuada de los productos eximirá al suministrador de toda responsabilidad respecto a los mismos.

3.-Entrega del producto y transporte 1. El cliente puede elegir entre recoger el producto en los almacenes del suministrador empleando sus propios medios, o bien designar un lugar de entrega. En este último supuesto, si se establece se realizará a pie de obra, se entenderá que se hace en el lugar más próximo a la obra al que pueda acceder el vehículo de transporte. 2. El suministro de material cerámico y prefabricados de hormigón se servirá en camiones completos, el resto de materiales se servirá en palets completos. 3 El suministro de palets sueltos desde nuestros almacenes, tiene un cargo por manipulación de producto y transporte según tarifa de zona. Cargo mínimo de transporte 30 euros. 4. Por necesidades de servicio de tiempo de descarga será el mínimo posible, teniendo estimado un máximo de 30 minutos por descarga y vehículo, de exceder ese tiempo nos veremos obligados a facturar al precio mínimo de 45 €/hora, el servicio de grúa. 5. La fecha de entrega establecida de este documento es orientativa. 6. El cliente firmará el albarán de entrega del producto, bien personalmente, a través de representante, dependiente o bien por la persona que se encuentre en el lugar designado en el este pedido/albarán en el momento de la entrega. 7. La firma del albarán de entrega supone la aceptación a plena satisfacción del cliente de los productos objeto de suministro e implica la renuncia a cualquier tipo de reclamación o denuncia respecto a la cantidad y estado de la mercancía suministrada. 8. Es responsabilidad del cliente comprobar que el producto entregado corresponde tanto en cantidad como en calidad con el producto descrito en la hoja de pedido/albarán. 9. La firma del albarán de entrega implica que la mercancía ha sido examinada a satisfacción por el cliente. El cliente informará a la empresa suministradora de cualquier incidencia derivada de anomalías en el producto en el plazo máximo de 24 horas desde la fecha de suministro, transcurrido este plazo renuncia a cualquier tipo de reclamación o denuncia respecto a la mercancía suministrada. 10. El suministrador se reserva el dominio de los productos hasta su completo pago. En el supuesto que el cliente incumpla su obligación esencial de pago al vencimiento de la obligación, el suministrador podrá optar entre reclamar el precio incrementado en los intereses legales, o resolver el contrato sin necesidad de declaración judicial. En este caso, el cliente faculta al suministrador a que acceda libremente al lugar donde se encuentran depositados los productos, y retirar los que sean recuperables, pudiendo en todo caso reclamar en concepto de indemnización los daños y perjuicios ocasionados, más el precio correspondiente a la mercancía no recuperada incrementada en un 15%.

4. Condición del firmante de la hoja de pedido/albarán. 1. El firmante del presente albarán/pedido declara ser el responsable designado por el cliente para la recepción de los productos, constituyendo su aceptación equivalente a la del cliente. 2. Toda firma en albarán/pedido será válida a todos los efectos. 3. Si no se encontrara persona autorizada alguna en el momento de la descarga, el cliente asumirá todos los gastos de la no descarga del material.

5.-Información y responsabilidad. 1. El cliente manifiesta que ha sido informado sobre los términos de la garantía, características técnicas y especificaciones del producto suministrado establecidos por el fabricante. 2. El suministrador limita su responsabilidad a la garantía que el fabricante establece para sus productos.

Será el fabricante quien responderá de los posibles defectos de los mismos, conforme a los términos de la garantía establecidos al efecto. 3. El suministrador no responderá ante aquellas reclamaciones que tengan por objeto el producto ya colocado en obra. 4. El cliente podrá verificar a través del fabricante los términos de la garantía, las características técnicas y específicas del producto suministrado, así como los trámites e información necesaria para proceder a la correspondiente reclamación.

6.-Cantidad producto suministrado y envase. 1. Las cantidades de producto suministrado son susceptibles de variación en función del empaquetado del fabricante. 2. El suministrador no se responsabiliza de la falta o escasez de productos suministrados como consecuencia de mediciones inexactas. Las mediciones son responsabilidad del cliente. Si como consecuencia de un error de medición por parte del comprador, faltare material, el suministrador no garantiza el suministro de material que falte ni la coincidencia de tonos y calibres del material. 3. El palet será clasificado en obra para así proceder a su retirada y abono siempre que esté en perfectas condiciones de uso. 4. El palet tiene una depreciación de dos euros a su abono.

7.-Devoluciones de productos. El suministrador no admite devoluciones de los productos entregados.

8.-Forma de pago. 1. El crédito del cliente está sujeto a la cobertura de riesgo por parte de la compañía aseguradora. 2. El plazo máximo de pago será conforme a la normativa vigente mediante confirmación o recibo domiciliado.

9.-Variaciones de tonalidad y calibre. 1. Las tonalidades y calibre son susceptibles de variaciones respecto a la muestra original de exposición y son puramente indicativos. 2. Es responsabilidad del cliente y/o del instalador mezclar diferentes tipos de tonalidades y calibres. 4. Es aconsejable ver las condiciones de uso y colocación del fabricante.

10.-Precio. 1. Los precios están sujetos a variaciones del mercado y podrán ser modificados en cualquier momento previa comunicación al cliente por cualesquiera de los medios utilizados habitualmente, comercial, fax, mail, teléfono etc. 2. Los precios se incrementarán en factura con el IVA correspondiente. 3. Las propuestas de precio tendrán una validez máxima de 30 días. Para proceder a su aprobación deberá obrar en nuestro poder la propuesta o el pedido firmado y aceptado por el cliente.

11.-Duración del pedido. Estará sujeta al suministro y programación acordada con el cliente.

12.-Resolución. La negativa a aceptar las condiciones generales de venta será motivo para la anulación del pedido, contrato u oferta.

13.-Gestión ambiental de residuos. El responsable del envase de la mercancía será el poseedor final de la misma.

14.-Protección de datos de carácter personal. 1. Los datos de carácter personal del cliente figuran en un fichero automatizado de tratamiento de datos cuya finalidad es la gestión de la relación comercial. 2. Los datos de carácter personal del cliente sólo serán comunicados a un tercero cuando sea autorizado por la Ley, cuando responda al desarrollo y cumplimiento del contrato o cuando tenga por destinatarios el Defensor de Pueblo, el Ministerio Fiscal, Jueces o Tribunales o el Tribunal de Cuentas. 3. El cliente podrá ejercitar los derechos de acceso, rectificación, cancelación y oposición ante el responsable del tratamiento, que es la sociedad TABICEM, SLU, en el domicilio sito en Carretera Orihuela, 17 - 03193 San Miguel de Salinas, Alicante. 4. El fichero en el que constan los datos de carácter personal del suministrador cumple todas las medidas de seguridad exigidas por la Ley y se encuentra dado de alta ante la Agencia de Protección de Datos.

15.-Fuero aplicable. Las partes acuerdan someter todo litigio resultante de la ejecución, validez, existencia, alcance, contenido, suspensión, resolución o interpretación de este contrato a los juzgados y tribunales de la ciudad de Torrevieja, con renuncia expresa de su propio fuero, si otro les correspondiere. El cliente declara conocer y aceptar las anteriores condiciones generales. El cliente declara conocer y aceptar las condiciones establecidas en este documento.



Prefabricados

Planta 1 - Pre-Nova
Planta 2 - Pre-Mega
Barrio Los Pérez, s/n
03187 Los Montesinos
Alicante



Forjados

Ctra. Zeneta, 64
30130 Beniel
Murcia



Morteros Secos

Planta 1 - Granel
Carretera Orihuela, 17
03193 San Miguel de Salinas
Alicante

Planta 2 - Granel y Ensacado
Partida Font Calent
03113 Alicante

Planta 3 - Morteros Especiales
Carretera Orihuela, 17
03193 San Miguel de Salinas
Alicante



Hormigones

Planta Hork-1
Polígono Industrial Lo Quilez
c/ Uno, Parcela 28
03193 San Miguel del Salinas
Alicante

Planta Hork-2
Barrio Los Pérez, s/n
03187 Los Montesinos
Alicante

www.tabicem.es
Tel. 966 721 320



TABICEM BUILD IMPROVEMENT, TU ALIANZA ESTRATÉGICA EN DERIVADOS DE CEMENTO